



Bedienungsanleitung Ø40cm Standventilator RD-40B



CH-Import & Distribution exklusiv durch:
Jumbo-Markt AG
Industriestrasse 34, 8305 Dietlikon, Tel. +41 848 11 33 11

ERLÄUTERUNG DER SYMBOLE



Entspricht den Europäischen Normen.



Schutzklasse II: Dieses Gerät ist schutzisoliert. Ein Anschluss an die Erdung ist daher nicht notwendig.



Das Symbol mit der durchgestrichenen Abfalltonne bedeutet, dass das Produkt getrennt vom Haushaltsabfall entsorgt werden muss. Das Produkt muss gem den örtlichen Entsorgungsvorschriften der Wiederverwertung zugeführt werden. Durch separate Entsorgung des Produkts tragen Sie zur Minderung des Verbrennungs-oder Deponieabfalls bei und reduzieren eventuelle negative Einwirkungen auf die menschliche Gesundheit und die Umwelt.

ALLGEMEINE SICHERHEITS-HINWEISE

1. Lesen Sie bitte alle Anweisungen aufmerksam durch, bevor Sie das Gerät benutzen.
2. Das Gerät nur an 220-240 V ~ 50Hz Wechselstrom anschließen.
3. Stellen Sie das Gerät nicht in die Nähe von Wärmequellen. Achten Sie darauf, dass das Gerät oder das Kabel nicht durch spitze Gegenstände oder anderweitig beschädigt wird.
4. Das Kabel nicht unter einen Teppich legen. Das Kabel nicht mit Decken, Hemden oder ähnlichen Gegenständen bedecken. Das Kabel nicht dort

- platzieren, wo viel hin und her gegangen wird und jemand darüber stolpern kann.
5. Betreiben Sie das Gerät nicht, wenn Kabel oder Stecker beschädigt sind.
 6. Ist das Netzkabel beschädigt, muss es vom Hersteller, einem seiner Händler oder einem Fachmann ersetzt werden, um das Risiko eines Stromschlags zu vermeiden.
 7. Nur für den Innenraum zu verwenden!
 8. Das Gerät darf während der Verwendung nicht bedecken.
 9. Betreiben Sie das Gerät nur auf einer ebenen Fläche.
 10. Das Gerät muss abgeschaltet sein, bevor es an die Stromversorgung angeschlossen wird.
 11. Dieses Gerät kann von Kindern ab einem Alter von acht (8) Jahren und von Personen mit eingeschränkten physischen, sensorischen oder geistigen Fähigkeiten oder einem Mangel an Erfahrung und/oder Wissen verwendet werden, wenn sie beaufsichtigt werden oder bezüglich des sicheren Gebrauchs des Geräts unterwiesen wurden und die daraus resultierenden Gefahren verstanden haben.
Kinder dürfen nicht mit dem Gerät spielen.
Reinigung und Benutzerwartung dürfen nicht durch Kinder ohne Beaufsichtigung durchgeführt werden.
 12. Stellen Sie stets sicher, dass Ihre Hände trocken sind, bevor Sie die Schalter am Gerät oder den Stecker für die Stromversorgung berühren.
 13. Das Gerät darf nicht unbeaufsichtigt betrieben werden. Wenn der Raum, in dem der Ventilator betrieben wird, längere Zeit verlassen wird, schalten Sie das Gerät aus und ziehen Sie den Netzstecker heraus.

14. Schalten Sie die Stromversorgung ab und ziehen Sie den Netzstecker heraus, um das Gerät zu reinigen oder Zubehör zu ersetzen.
15. Um das Gerät abzuschalten, stellen Sie den Schalter auf die Position "OFF", und ziehen Sie dann den Netzstecker heraus. Ziehen Sie den Netzstecker nicht einfach heraus, um das Gerät nicht zu beschädigen.

ZUSÄTZLICHE SICHERHEITSANWEISUNGEN

- a) Den Ventilator nur gemäß den Anweisungen in diesem Handbuch betreiben.
- b) Den Ventilator erst wieder anschließen, nachdem die Montage abgeschlossen ist.
- c) Nicht mit den Fingern in die Öffnungen des Ventilators greifen.
- d) Der Ventilator darf nie ohne das Schutzgitter betrieben werden. Der Ventilator darf nicht betrieben werden, wenn die Luftschraube verbogen oder beschädigt ist.
- e) Haare, Stores, Tischtücher, Kleidung oder Vorhänge nicht nahe der Öffnungen des Ventilators hängen lassen. Sie können in den Ventilator eingesaugt werden und sich in seinen beweglichen Bauteilen verfangen. Dies kann zu Körper- oder Sachschäden führen.
- f) Den Ventilator nicht an nassen oder feuchten Orten (z.B. Bad) benutzen.
- g) Den Ventilator nur benutzen, wenn er auf seiner Sockel befestigt ist.
- h) Das Netzkabel muss vor Gebrauch stets gut abgerollt sein.
- i) An Orten, wo Brennstoff, Farbe oder sonstige brennbare Flüssigkeiten benutzt oder gelagert werden, stets den Netzstecker des Ventilators herausziehen.

TECHNISCHE DATEN

Modell	RD-40B
Spannung	220-240 V~
Frequenz	50 Hz
Ventilator- Leistungsaufnahme(P)	50W
Schutzklasse	II
Reglerstufen	3
Fernsteuerung	Nein
Maximaler Volumenstrom (F)	37,75 m ³ /min
Ventilator- Leistungsaufnahme (P)	38,16 W
Serviceverhältnis (SV)	0,99 (m ³ /min)/W
Ventilator- Schallleistungspegel (LwA)	52,082 dB(A)
Maximale Luftgeschwindigkeit (c)	2,36 m/s
Messnorm für die Ermittlung des Serviceverhältnisses	EN 50564:2011 IEC 60879 :1986 + cor1:1992 EN 60704-2-7:1998
Kontaktadresse für weitere Informationen	Jumbo-Markt AG Industriestrasse 34, 8305 Dietlikon, Tel. +41 848 11 33 11

BESTANDTEILE DIESES GERÄTES

1. vorderes Schutzgitter
2. Mutter der Luftschraube
3. Ventilatorblatt
4. Befestigungsmutter
5. hinteres Schutzgitter
6. Antriebswelle
7. Knopf für Drehbewegung
8. Geschwindigkeitsregel
9. Oberes Rohr
10. Manschette für Höhenverstellung
11. unteres Rohr
12. Schrauben (4 Stück)
13. Strebe A-
14. Strebe B
15. Schutzabdeckung

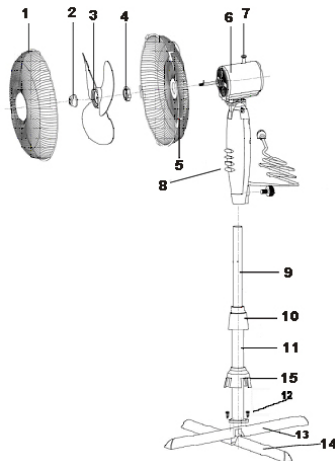

MONTAGE

ZUSAMMENBAU DES STÜTZFUSSES

- Lösen Sie zunächst die vier Schrauben von den Streben und ziehen Sie sie heraus. Schieben Sie dann die Streben A und B so ineinander, dass sie ein Kreuz bilden.
- Achten Sie darauf, dass die vier Löcher in den Streben an denen des unteren Rohres ausgerichtet sind. Befestigen Sie das untere Rohr mit den vier Schrauben an den Streben.
- Lösen Sie die Manschette für die Höhenverstellung nach oben vom oberen Rohr ab. Lassen Sie die Schutzabdeckung nach unten gleiten.
- Setzen Sie die Manschette für die Höhenverstellung wieder auf das obere Rohr. Ziehen Sie das obere Rohr

aus dem unteren Rohr heraus, um die gewünschte Höhe einzustellen, und ziehen Sie die Manschette fest.

- Lösen Sie vorsichtig die Schrauben am Geschwindigkeitsregelring. Verschieben Sie den Ring am oberen Rohr und ziehen Sie die Schrauben wieder fest. Vergewissern Sie sich, dass alles sicher befestigt ist.

Das Schutzgitter sollte mit Schrauben und Muttern fixiert werden.

MONTAGE VON LUFTSCHRAUBE UND SCHUTZGITTERN

- Das hintere Gitter am Motor befestigen und alles mit der Schraube festziehen.
- Die Luftschraube auf die Welle setzen, um die Luftschraube gut und korrekt zu setzen.
- Das vordere Gitter und das hintere Gitter mit Hilfe der Clips zueinander ausrichten. Die Gitterteile mit den Schrauben und Muttern befestigen.

Geschwindigkeitsstufen:

Den Netzstecker in eine geeignete Steckdose stecken. Der Lüfter ist mit einem 4-Funktions-Wahlschalter ausgestattet. Sie können zwischen 3 Geschwindigkeiten oder ausgeschaltet wählen.

0: aus

1: langsam

2: mittel

3: schnell

Bedienen der Schalter manuell, durch die, wie oben angegeben, gewünschte Geschwindigkeitsstufe.

Drehbewegung:

Auf Wunsch kann der Ventilator eine Rechts-Links-Bewegung durchführen.

Der Knopf für diese Drehbewegung befindet sich im oberen Bereich des Ventilators.

Wenn der Knopf für die Drehbewegung hochgezogen ist, dreht sich der Ventilator nicht.

Ist der Knopf für die Drehbewegung heruntergedrückt, so dreht sich der Ventilator.

REINIGUNG UND LAGERUNG

SICHERHEITSHINWEIS: VOR DER REINIGUNG DEN NETZSTECKER AUS DER STECKDOSE ZIEHEN.

Das Gerät nicht in öligen oder schmutzigen Räumen einsetzen [z.B. in Küchen, rauchigen Plätzen usw.], da die Öffnungen verschmutzt werden könnten.

Die Plastikteile nur mit milder Seife und feuchtem Tuch reinigen.

Keine flüssigen oder scharfen Scheuermittel zur Reinigung verwenden.

In regelmäßigen Abständen die Gerätschrauben überprüfen, um sicher zu gehen, dass sie ordentlich angezogen sind.

Das Gerät an einem kühlen, trockenen Platz aufbewahren.

GARANTIEURKUNDE

Herzlichen Glückwunsch! Sie haben mit dem Kauf dieses Qualitätsprodukts eine ausgezeichnete Wahl getroffen. Unsere Qualitätsverpflichtung schliesst auch unseren Kundendienst ein.

Jumbo bietet einen ausgezeichneten Reparaturdienst für alle GO ON Produkte an.



Sollte Ihr Gerät entgegen aller Erwartungen bei der privaten Nutzung innerhalb von **ZWEI JAHREN** ab Kaufdatum einen Mangel aufgrund von Material- oder Herstellungsfehlern aufweisen, können Sie unsere Garantieleistung entsprechend der Rechtsverordnung für Garantieleistungen in Anspruch nehmen, vorausgesetzt dass das Gerät:

- ausschliesslich zweckbestimmt benutzt wurde.
- nicht überladen wurde.
- nicht mit den falschen Zubehörteilen benutzt wurde.
- ausschliesslich von einer Vertragswerkstatt repariert wurde.

Die Garantieurkunde ist nur im Zusammenhang mit dem Kassenzettel gültig. Bitte heben Sie beides sicher auf. Die Garantie betrifft nicht Ihr gesetzliches Recht auf Gewährleistung. Die Garantie ist für einen Zeitraum von **ZWEI JAHREN** beginnend mit dem Kaufdatum gültig. Bewahren Sie Ihre Kaufquittung als Beweis für das Kaufdatum sicher auf. Die Garantiezeit kann nur für die Dauer von erforderlichen Reparaturen verlängert werden. Während der Garantiezeit können mängel aufweisende Geräte in jedem Jumbo-Laden zurückgegeben werden. Wir werden uns die Entscheidung vorbehalten, das Gerät gemäss geltenden Garantiebestimmungen entweder zu reparieren oder auszutauschen.

Bitte schicken Sie folgende Dokumente bei der Rückgabe Ihres Produktes zur Reparatur mit:

1. Kassenzettel (Kaufnachweis)
2. Diese Garantieurkunde mit Ihrem Namen, Ihrer Adresse und Ihren Kontaktdaten und einer Beschreibung des Mangels auf der Rückseite.

Wird der Originalkassenzettel nicht beigelegt dann wird die Reparatur in allen Fällen berechnet. Nach Auslauf der Garantie können Sie ein mangelhaftes Gerät immer noch zur Reparatur bringen. Kostenvoranschläge sowie Reparaturen nach Ablauf der Garantiezeit sind in allen Fällen von Ihnen zu bezahlen.

Zusatzhinweis servicestelle:

Während der Garantiezeit können mängel aufweisende Geräte in jeder Jumbo Filiale zurückgebracht werden. Nach Ablauf der Garantiefrist werden die GO ON Produkte in jeder Jumbo Filiale angenommen, damit das Produkt entsprechend geprüft werden kann.

**CH-Import & Distribution exklusiv durch:
Jumbo-Markt AG, Industriestrasse 34, 8305 Dietlikon,
Tel. +41 848 11 33 11**

GARANTIESCHEIN

Vorname		Nachname
Strasse/Hausnummer		Telefon
Postleitzahl	Ort	Mobil

Artikelnummer	Barcode (EAN)
----------------------	----------------------

Garantie (bitte ankreuzen)		Kaufbeleg Nr./Datum (Bitte ebenfalls eine Kopie des Kaufbelegs beifügen)
Ja	Nein	

Das Gerät wurde in dem folgenden Jumbo-Filiale gekauft:
--

Aufgetretene Mängel (bitte auflisten) (Bitte beschreiben Sie das Problem oder die Betriebsstörung Ihres Gerätes so genau wie möglich. So können wir Ihre Beschwerde schneller und effizienter bearbeiten. Eine ungenaue Beschreibung mit Begriffen wie „Gerät funktioniert nicht“ oder „Gerät ist kaputt“ kann diesen Prozess beträchtlich verlängern.)

--



Mode d'emploi

Ventilateur sur pied Ø40 cm

RD-40B



CH-Import & Distribution exklusiv durch:
Jumbo-Markt AG
Industriestrasse 34, 8305 Dietlikon, Tel. +41 848 11 33 11

DESCRIPTION DES SYMBOLES



Conforme aux réglementations européennes applicables.



Symbole de classe II : Ce symbole indique que votre appareil dispose d'une double isolation.



Le pictogramme de la poubelle barrée indique que le produit doit faire l'objet d'un tri. Il doit être recyclé conformément à la réglementation environnementale locale en matière de déchets. En triant les produits portant ce pictogramme, vous contribuez à réduire le volume des déchets incinérés ou enfouis, et à diminuer tout impact négatif sur la santé humaine et l'environnement.

CONSIGNES GENERALES DE SECURITE

1. Lisez attentivement ce manuel avant d'utiliser l'appareil.
2. Raccorder à une tension de 220-240 V ~ 50Hz uniquement.
3. Maintenez cet appareil et son câble à l'écart, des sources de chaleurs, objets tranchant, ou toute chose susceptibles de les endommager.
4. Ne pas placer le cordon sous les tapis. Ne pas couvrir le cordon avec des petites couvertures, chemises ou d'autres éléments similaires. Placer le cordon de manière à ce qu'il soit éloigné des zones de trafic et où il n'y aura aucun risque de trébucher dessus.

5. N'utilisez pas l'appareil si le câble ou la prise de courant sont endommagés.
6. Si le câble d'alimentation est endommagé, il doit être remplacé par le fabricant, son service après-vente ou des personnes de qualification similaire afin d'éviter un danger.
7. Pour usage intérieur uniquement.
8. Ne pas couvrir l'appareil lorsqu'il est en usage.
9. Toujours posez l'appareil sur une surface stable, plane et horizontale.
10. Avant de brancher l'appareil à l'alimentation électrique, vérifiez que l'interrupteur est sur Arrêt.
11. Cet appareil peut être utilisé par des enfants âgés d'au moins 8 ans et par des personnes ayant des capacités physiques, sensorielles ou mentales réduites ou dénuées d'expérience ou de connaissance, s'ils (si elles) sont correctement surveillé(e)s ou si des instructions relatives à l'utilisation de l'appareil en toute sécurité leur ont été données et si les risques encourus ont été appréhendés.
Les enfants ne doivent pas jouer avec l'appareil.
Le nettoyage et l'entretien par l'utilisateur ne doivent pas être effectués par des enfants sans surveillance.
12. Ne touchez pas l'appareil, la prise, ni aucun interrupteur avec les mains humides.
13. Ne laissez pas cet appareil sans surveillance lorsqu'il est en usage. Éteignez et déconnectez cet appareil lorsque vous quittez la pièce pour des périodes prolongées.
14. Éteignez l'appareil et débranchez-le lorsqu'il n'est pas utilisé avant de le nettoyer ou pour toute intervention.
15. Pour débrancher l'appareil, éteignez le à l'aide du bouton marche /arrêt puis retirez la fiche de la prise

électrique. Ne tirez jamais sur le cordon d'alimentation cela pourrait l'endommager.

CONSIGNES PARTICULIERES DE SECURITE

- a) Utiliser ce ventilateur uniquement de la manière décrite sur ce manuel.
- b) Ne branchez pas le ventilateur avant d'avoir fini le montage.
- c) Ne pas enfoncer les doigts dans les ouvertures du ventilateur.
- d) N'utilisez jamais le ventilateur sans sa grille protectrice. N'utilisez pas le ventilateur si l'hélice est fendue ou endommagée.
- e) Ne pas laisser des cheveux, des voilages, des nappes, des vêtements ou des rideaux à proximité de toutes les ouvertures du ventilateur, ils pourraient être aspirés dans le ventilateur et être pris à l'intérieur des pièces mobiles internes pouvant entraîner des blessures ou des dommages.
- f) Ne pas utiliser le ventilateur dans des endroits mouillés ou humides tels que les salles de bain.
- g) Ne pas faire fonctionner le ventilateur sans qu'il ne soit fixé sur son socle ou lorsqu'il est couché sur le côté.
- h) Veillez à dérouler complètement le cordon d'alimentation avant l'utilisation.
- i) Toujours débrancher le ventilateur dans les endroits où on utilise ou stocke de l'essence, de la peinture ou d'autres liquides inflammables.

CARACTERISTIQUES TECHNIQUES

Modèle	RD-40B
Tension	220-240 V~
Fréquence	50 Hz
Puissance absorbée (P)	50 W
Classe de protection	II
Nombre de vitesses	3
Télécommande	non
Débit d'air maximal (F)	37,75 m ³ /min
Puissance absorbée (P)	38,16 W
Valeur de service (SV)	0,99 (m ³ /min)/W
Niveau de puissance acoustique (LwA)	52,082 dB(A)
Vitesse maximale de l'air (c)	2,36 mètres /sec
Norme de mesure de la valeur de service	EN 50564:2011 IEC 60879 :1986 + cor1:1992 EN 60704-2-7:1998
Coordonnées de contact pour tout complément d'information	Jumbo-Markt AG Industriestrasse 34, 8305 Dietlikon, Tel. +41 848 11 33 11

CARACTERISTIQUES DE CE PRODUIT

1. Grille avant
2. Erou de l'hélice
3. Pale de ventilateur
4. Écrou de fixation
5. Grille arrière
6. Arbre moteur
7. Bouton d'oscillation
8. Sélection de la vitesse
9. Tube supérieur
10. Collier de réglage de la hauteur
11. Tube inférieur
12. Vis (4 pièces)
13. Barre A
14. Barre B
15. Rosace décorative

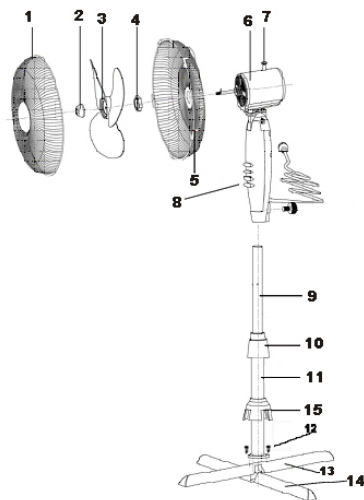

INSTALLATION

ASSEMBLAGE DU PIED

- Desserrez tout d'abord, et retirez les quatre vis dans les barres. Puis croisez les barres A et B afin qu'elles s'assemblent.
- Assurez-vous que les quatre trous dans les barres sont correctement alignés avec ceux du tube inférieur. Fixez le tube inférieur sur les barres avec les quatre vis.
- Desserrez et retirez les Collier de réglage de la hauteur haut du tube supérieur. Faites glisser la rosace décorative vers le bas de l'ensemble.
- Remplacez le collier de réglage de hauteur sur du tube supérieur. Tirez sur le tube supérieur hors du tube

inférieur pour ajuster le pied à la hauteur désirée et serrez le collier.

- Dévissez délicatement les vis près de la bague de sélection des vitesses. Glissez la bague le long du tube supérieur et resserrez les vis, assurez-vous que l'ensemble est fermement fixé.

La grille de protection doit être fixée avec la vis et l'écrou.

MONTAGE DE L'HELICE ET DES GRILLES

- Desserrez l'écrou du moteur. Montez fermement la grille arrière sur le moteur en faisant coïncider les 2 plots de montage. Resserrez l'écrou sur la grille de manière à bien bloquer la grille sur le moteur.
- Montez l'hélice du ventilateur sur l'axe.
- À cet instant, l'hélice doit pouvoir tourner librement sans toucher l'écrou de serrage de la grille arrière.
- Montez la grille avant sur la grille arrière. Serrez l'écrou en bas des grilles et sécurisez l'ensemble à l'aide des clips.

UTILISATION

Branchez votre ventilateur au réseau d'alimentation électrique.

Votre ventilateur est pourvu d'un sélecteur à 4 positions, permettant de choisir entre 3 vitesses de ventilation ou la position arrêt.

0 : Arrêt

1 : Vitesse lente,

2 : Vitesse moyenne

3 : Vitesse rapide

Actionnez manuellement le commutateur, en le positionnant sur la vitesse de ventilation souhaitée, comme indiqué ci-

dessus.

Oscillation :

Le ventilateur peut osciller de droite à gauche, selon votre convenance.

Le bouton d'oscillation est placé au niveau de la partie supérieure du ventilateur.

Lorsque le bouton d'oscillation est tiré, le ventilateur n'oscille pas.

Lorsque le bouton d'oscillation est poussé, le ventilateur oscille.

NETTOYAGE ET STOCKAGE

Eteignez le ventilateur et débranchez-le avant de le nettoyer.

Enlevez la poussière à l'aide d'un tissu propre.

N'immergez jamais le ventilateur ou son câble électrique dans l'eau ou tout autre liquide.

Conservez l'emballage du ventilateur afin de pouvoir le stocker ou le transporter facilement.

CERTIFICAT DE GARANTIE

Félicitations ! Vous avez fait un excellent choix en achetant ce produit de qualité. Notre engagement de qualité inclut également notre service de réparation.

Jumbo offre un excellent service de réparation, pour tous les produits GO ON.



Si, contre toute attente, vous rencontrez un problème dû à un défaut de fabrication ou de matériau dans le cadre d'un usage privé dans les **DEUX ANS** suivant la date d'achat, notre responsabilité est engagée dans le cadre de la garantie conformément à ses dispositions, à la condition que :

- L'appareil n'a pas été utilisé à un usage autre que celui prévu.
- L'appareil n'a pas été mis en surcharge.
- L'appareil n'a pas été utilisé avec des accessoires inappropriés.
- Aucune réparation n'a été effectuée par un tiers autre qu'un atelier autorisé.

Le certificat de garantie n'est valide que s'il est fourni avec le reçu d'achat. Conservez-les tous les deux dans un endroit sûr. Cette garantie n'affecte pas vos droits légaux. Le produit est garanti pour une période de **DEUX ANS** à compter du jour de son achat. Conservez votre reçu d'achat dans un endroit sûr, car il prouve la date d'achat. La période de garantie ne peut être prolongée que de la durée de réparation requise. Pendant la période de garantie, les appareils défectueux peuvent être rapportés dans chaque magasin Jumbo. Nous déciderons, à notre discrétion, de réparer ou d'échanger l'appareil conformément à la législation portant sur la garantie.

Fournissez les documents suivants lors du retour de votre produit pour réparation :

1. Le reçu (preuve d'achat)
2. Ce certificat de garantie avec vos nom et prénom, votre adresse, vos coordonnées et une

description complète du problème au dos.

Si le reçu d'origine n'est pas fourni, la réparation vous sera facturée dans tous les cas. Après expiration de la garantie, vous pouvez toujours rapporter les appareils défectueux pour les faire réparer. Les devis et les réparations hors de la période de garantie vous seront facturés dans tous les cas.

Indications complémentaires :

Pendant la période de garantie, les appareils Go On défectueux peuvent être rapportés dans chaque magasin jumbo. A l'expiration de la période de garantie, les produits seront repris dans chaque magasin Jumbo pour contrôle.

CH-Import & Distribution exklusiv durch:

Jumbo-Markt AG, Industriestrasse 34, 8305 Dietlikon,

Tel. +41 848 11 33 11

CARTE DE GARANTIE

Prénom		Nom de famille
Rue/N°		Téléphone
Code postal	Ville	Tél. portable :

N° de modèle	Code barre (EAN)
--------------	------------------

Garantie (cochez la case)		Numéro/date du reçu de vente (Fournissez également une copie du reçu de vente)
Oui	Non	

Acheté dans un magasin Jumbo

<p>Quel problème est survenu (veuillez expliquer) (Décrivez le problème ou le dysfonctionnement de votre appareil aussi précisément que possible. Cela nous permet de traiter votre demande plus rapidement et plus efficacement. Une description imprécise comportant des phrases telles que « L'appareil ne marche pas » ou « L'appareil est cassé » peut retarder considérablement le traitement de la demande).</p>
--

--



Istruzioni per l'uso

Ø40CM Stare in piedi ventilatore

RD-40B



CH-Import & Distribution exklusiv durch:
Jumbo-Markt AG
Industriestrasse 34, 8305 Dietlikon, Tel. +41 848 11 33 11

DESCRIZIONE DEI SIMBOLI



Conforme alle direttive europee applicabili a questo prodotto.



Simbolo di classe II: questo apparecchio è progettato con un doppio materiale isolante. Non è necessario collegarlo alla messa a terra.



Il simbolo del cassonetto barrato indica che il prodotto non può essere eliminato con i comuni rifiuti domestici. Il prodotto dev'essere riciclato nel rispetto delle norme ambientali locali per lo smaltimento dei rifiuti. Separando un prodotto contrassegnato da questo simbolo dai rifiuti domestici, aiuterai a ridurre il volume dei rifiuti destinati agli inceneritori o alle discariche, minimizzando così qualsiasi possibile impatto negativo sulla salute umana e sull'ambiente.

ISTRUZIONI GENERALI DI SICUREZZA

1. Leggere attentamente le istruzioni prima dell'uso.
2. Collegare il ventilatore ad un'alimentazione da 220-240 V ~ 50Hz.
3. Tenere l'apparecchio e il cavo lontani da fonti di calore, oggetti taglienti e qualsiasi altro elemento che possa provocarne il danneggiamento.
4. Non sistemare il cavo di alimentazione sotto un tappeto. Non coprire il cavo di alimentazione con coperte,

indumenti od oggetti simili. Sistemare il cavo di alimentazione lontano dalle zone di passaggio dove non vi sia il rischio di inciamparvi.

5. Evitare di utilizzare l'apparecchio qualora il cavo o la spina fossero danneggiati.
6. Qualora il cavo elettrico fosse danneggiato, dovrà essere sostituito solo dal fabbricante, da un suo agente o da altra persona parimenti qualificata.
7. Solo per uso interno.
8. Non coprire l'apparecchio quando è in funzione.
9. L'apparecchio dev'essere sempre messo in funzione su un piano orizzontale.
10. Assicurarsi che l'interruttore sia in posizione OFF prima di collegare l'apparecchio a una presa di corrente.
11. Il presente apparecchio può essere utilizzato dai bambini a partire dagli 8 anni e da persone con ridotte capacità fisiche, sensoriali o mentali oppure con mancanza di esperienza e di conoscenza se si trovano sotto adeguata sorveglianza oppure se sono stati istruiti circa l'uso dell'apparecchio in modo sicuro e se si rendono conto dei pericoli correlati.
I bambini non devono giocare con l'apparecchio.
Le operazioni di pulizia e di manutenzione non devono essere effettuate dai bambini senza sorveglianza.
12. Assicurarsi di avere sempre le mani bene asciutte prima di accedere o regolare l'apparecchio o prima di toccare la spina e la presa di corrente.
13. Non lasciare questo apparecchio senza sorveglianza quando è in funzione. Spegnerne e scollegare l'apparecchio quando si esce per un lungo periodo dal locale in cui questo è collocato.
14. Spegnerne l'interruttore e staccare la spina quando l'apparecchio non è in uso, o prima di pulirlo o di cambiare degli accessori.

15. Per scollegare l'apparecchio, spegnerlo (off), quindi staccare la spina. Non tirare il cavo per non danneggiarlo.

ULTERIORI ISTRUZIONI DI SICUREZZA

- a) Utilizzare il ventilatore solo nel modo descritto nel manuale.
- b) Non collegare il ventilatore all'alimentazione prima di aver terminato il montaggio.
- c) Non inserire le dita nelle feritoie del ventilatore.
- d) Non utilizzare il ventilatore senza l'alloggiamento di protezione. Non utilizzare il ventilatore se l'elica è incrinata o danneggiata.
- e) Fare attenzione a che capelli, veli, tovaglie, tende o vestiti non si trovino vicino alle feritoie del ventilatore perché potrebbero essere aspirati e risucchiati all'interno dai componenti mobili con possibilità di lesioni o danni.
- f) Non utilizzare il ventilatore in ambienti umidi come il bagno.
- g) Non utilizzare il ventilatore senza la base o se è adagiato sul fianco.
- h) Svolgere completamente il cavo di alimentazione prima dell'uso.
- i) Scollegare il ventilatore nei luoghi in cui si conservano benzina, vernici o liquidi infiammabili.

CARATTERISTICHE TECNICHE

Modello	RD-40B
Tensione	220-240 V~
Frequenza	50 Hz
Potenza assorbita del ventilatore (P)	50 W
Classe di protezione	II
Regolazioni di velocità	3
Telecomando	No
Portata massima d'aria (F)	37,75 m ³ /min
Potenza assorbita del ventilatore (P)	38,16 W
Valori di esercizio (SV)	0,99 (m ³ /min)/W
Livello di potenza sonora del ventilatore (LwA)	52,082 dB(A)
Velocità massima dell'aria (c)	2,36 m/s
Norme di misura per il valore di esercizio	EN 50564:2011 IEC 60879 :1986 + cor1:1992 EN 60704-2-7:1998
Referente per ulteriori informazioni	Jumbo-Markt AG Industriestrasse 34, 8305 Dietlikon Tel. +41 848 11 33 11

CARATTERISTICHE DEL PRODOTTO

1. Griglia anteriore
2. Dado dell'elica
3. Ventola
4. Dado di fissaggio
5. Griglia posteriore
6. Albero motore
7. Pulsate d'oscillazione
8. Selezione velocità
9. Tubo superiore
10. Fascetta di regolazione dell'altezza
11. Tubo inferiore
12. Viti (4 elementi)
13. Barra A-
14. Barra B
15. Rosone decorativo

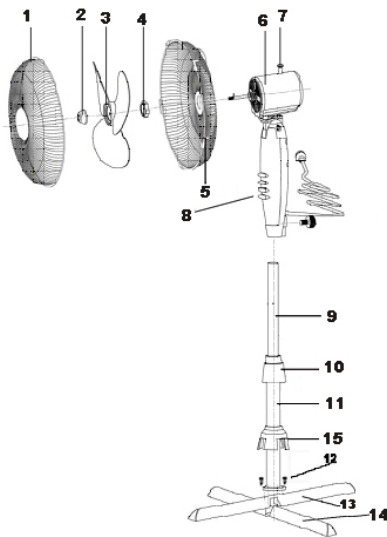

INSTALLAZIONE

ASSEMBLAGGIO DELLA BASE

- In primo luogo, allentare e rimuovere le quattro viti dalle barre, quindi incrociare le barre A e B in modo da assemblarle.
- Verificare che i quattro fori delle barre siano correttamente allineati a quelli del tubo inferiore. Utilizzando le quattro viti, fissare il tubo inferiore sulle barre.
- Allentare e rimuovere le fascette di regolazione dell'altezza, ubicate nella parte alta del tubo superiore. Fare scorrere il rosone decorativo verso la parte inferiore dell'insieme.

- Riposizionare la fascetta di regolazione dell'altezza sul tubo superiore. Estrarre il tubo superiore dal tubo inferiore in modo tale da regolare la base all'altezza desiderata, quindi serrare la fascetta.
- Allentare delicatamente le viti in prossimità dell'anello di selezione velocità. Far scorrere l'anello lungo il tubo superiore e riserrare le viti, verificando che l'insieme sia adeguatamente fissato.

La griglia di protezione deve essere fissata con vite e bullone.

MONTAGGIO DELL'ELICA E DELLE GRIGLIE

- Installare la griglia posteriore contro il motore sovrapponendo i perni e le tacche; fissare l'insieme con le viti di serraggio.
- Inserire l'elica sull'asse e verificare che sia ben fissata.
- Collocare la griglia anteriore contro la griglia posteriore sovrapponendole per mezzo dei fermi. Fissare le griglie con le vite e le bullone.

VELOCITÀ DI VENTILAZIONE

Collegare il ventilatore all'alimentazione elettrica.

Il ventilatore è provvisto di un selettore a 4 posizioni che permette di scegliere tra 3 velocità di ventilazione oppure la posizione di arresto.

0 : Arresto

1 : Velocità lenta,

2 : Velocità intermedia,

3 : Velocità rapida.

Azionare manualmente il selettore, posizionandolo sulla velocità desiderata, come indicato qui sopra.

Oscillazione:

Il ventilatore può oscillare da destra a sinistra, a propria discrezione.

Il pulsante d'oscillazione è posizionato a livello della parte superiore del ventilatore.

Quando il pulsante d'oscillazione è esposto, il ventilatore non oscilla.

Premendo il pulsante, si attiva l'oscillazione del ventilatore.

PULIZIA E STOCCAGGIO

Spegnere il ventilatore e scollegarlo dall'alimentazione prima di pulirlo.

Togliere la polvere con un panno pulito.

Non immergere il ventilatore o il cavo di alimentazione in acqua o in un altro liquido.

Conservare l'imballaggio per poter stoccare il ventilatore o trasportarlo più facilmente.

CERTIFICATO DI GARANZIA

Congratulazioni per avere acquistato questo prodotto di alta qualità. Il nostro impegno per la qualità include anche l'assistenza.

Jumbo dispone di un eccellente servizio di riparazione, per tutti e prodotti GO ON.



Qualora si riscontrino difetti relativi ai materiali o alla fabbricazione entro **DUE ANNI** dalla data di acquisto del prodotto, l'utente potrà avvalersi della garanzia, secondo quanto previsto dalle norme della stessa, a condizione che:

- il prodotto non sia stato destinato ad un uso diverso rispetto a quello stabilito;
 - il prodotto non sia stato sottoposto a sovraccarico;
 - il prodotto sia stato utilizzato con gli accessori corretti;
 - le riparazioni siano state eseguite da tecnici autorizzati.
- Il certificato di garanzia è valido solo previa presentazione dello scontrino di acquisto. Conservare

entrambi in un luogo sicuro. La presente garanzia non ha alcun impatto sui diritti previsti dalla legge. Questo prodotto è garantito per un periodo di **DUE ANNI** a partire dalla data di acquisto. Lo scontrino costituisce la prova della data d'acquisto e deve essere quindi conservato in un luogo sicuro. Il periodo di garanzia può essere esteso solo per la durata delle eventuali riparazioni necessarie. Durante il periodo di garanzia, i prodotti difettosi possono essere restituiti presso qualsiasi punto vendita Jumbo. I prodotti verranno riparati o sostituiti, a discrezione del costruttore e conformemente alle leggi vigenti in materia di garanzia.

Quando si restituisce un prodotto a scopo di riparazione, includere quanto segue:

1. Scontrino d'acquisto (prova d'acquisto)
2. Questo certificato di garanzia con nome, indirizzo, dati di contatto e una descrizione del guasto.

In mancanza dello scontrino d'acquisto originale, i costi di riparazione saranno a carico del cliente. Una volta scaduto il periodo di garanzia, sarà sempre possibile riportare i prodotti difettosi. I costi di riparazione una volta scaduto il periodo di garanzia saranno sempre a carico del cliente.

Indicazione complementare :

Durante il periodo di garanzia, gli apparecchi difettosi possono essere restituiti presso qualsiasi punto vendita jumbo. Dopo la scadenza del periodo di garanzia i prodotti Go On vengono accettati presso tutte le filiali jumbo, affinché il prodotto possa essere di nuovo adeguatamente esaminato.

**CH-Import & Distribution exklusiv durch:
Jumbo-Markt AG, Industriestrasse 34, 8305 Dietlikon,
Tel. +41 848 11 33 11**



Instruction Manual

Ø40CM Stand Fan

RD-40B



CH-Import & Distribution exklusiv durch:
Jumbo-Markt AG
Industriestrasse 34, 8305 Dietlikon, Tel. +41 848 11 33 11

DESCRIPTION OF THE SYMBOLS



In accordance with European directives applicable to this product



Class II symbol: this appliance is designed with double insulation. It is not necessary to connect it to earth connection.



The crossed-out wheeled bin symbol indicates that the item should be disposed of separately from household waste. The item should be handed in for recycling in accordance with local environmental regulations for waste disposal. By separating a marked item from household waste, you will help reduce the volume of waste sent to incinerators or land-fill and minimize any potential negative impact on human health and the environment.

GENERAL SAFETY WARNING

1. Read carefully all instructions before using.
2. Connect to a main power supplier of 220-240V~ 50 Hz only.
3. Keep the appliance and cable away from sources of heat, sharp objects or anything that may cause damage.
4. Do not place the cord under carpets. Do not cover the cord with small clothes, shirts or other similar elements.

Place the cord away from traffic areas in order to avoid any risk of tripping over.

5. Do not operate the appliance if the cable or plug damaged.
6. If the cord is damaged, it must be replaced by the manufacturer, its service agent or similarly qualified persons in order to avoid a hazard.
7. Indoor use only.
8. Do not cover the machine during using.
9. Always operate on a stable flat horizontal surface.
10. Ensure the appliance is switched OFF before connecting to the mains power supply.
11. This appliance can be used by children aged from 8 years and above and persons with reduced physical, sensory or mental capabilities or lack of experience and knowledge if they have been given supervision or instruction concerning use of the appliance in a safe way and understand the hazards involved.
Children shall not play with the appliance.
Cleaning and user maintenance shall not be made by children without supervision.
12. Always ensure that hands are dry before operating or adjusting any switch on the product or touching the plug and mains supply connections.
13. Do not leave this appliance unattended when it's in use. Turn off and disconnect the appliance when you leave the room for an extended period.
14. Switch off the appliance and unplug from the mains socket when not in use, before cleaning or other maintain.
15. To disconnect the appliance, switch it "OFF", then remove the plug from outlet. Do not pull the cord to disconnect the plug.

SPECIAL SAFETY WARNING FOR ELECTRICAL FAN:

- a) Use the fan only as described in this manual.
- b) Do not connect the fan to main power supply before you finish assembling.
- c) Do not insert your fingers in the openings of the guard.
- d) Never use the fan without guard. Do not use the fan if the propeller is damaged or cracked.
- e) Do not leave hair, tissue, tablecloths, clothes or curtains near all openings of the fan, they could be sucked into the fan and be taken within the internal moving parts that could cause injury or damage.
- f) Do not use the fan in wet or damp locations such as bathrooms.
- g) Do not operate the fan when it's not mounted on its base or lying on the side.
- h) Make sure the cord is completely extended before use.
- i) Always unplug the fan in the places where we store or use gasoline, paint or other flammable liquids.

TECHNICAL DATA:

Model	RD-40B
Main Supply	220-240 V~
Frequency	50 Hz
Output	50W
Protection Class	II
Speed	3
Timer	No
Maximum air flow (F)	37,75 m ³ /min
Power consumption (P)	38,16 W
Service value (SV)	0,99 (m ³ /min)/W
Fan sound power level (LWA)	52,082 dB(A)
Maximum air velocity (c)	2,36 m/s
Measuring standard of service value	EN 50564:2011 IEC 60879 :1986 + cor1:1992 EN 60704-2-7:1998
Contact details for obtaining more information	Jumbo-Markt AG Industriestrasse 34, 8305 Dietlikon, Tel. +41 848 11 33 11

DESCRIPTION PARTS NAME

1. Front grill
2. Nut of the blade
3. Blade
4. Fixing nut
5. Rear grill
6. Motor shaft
7. Oscillation knob
8. Switch box
9. Inner Tube
10. Height adjustment ring
11. Outer tube
12. Screws (4pieces)
13. Base A
14. Base B
15. Base cover

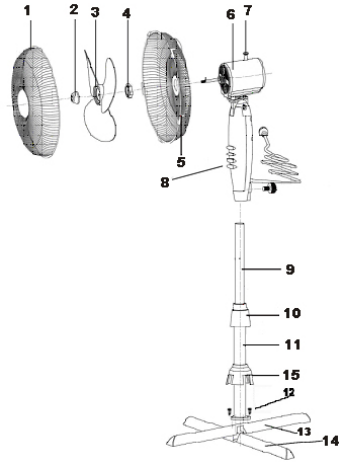

ASSEMBLY:

Assembly of the support feet:

- Firstly, Loosen and remove the four screws from the bar base, then cross the A&B bars so that these can interlock.
- Be sure to align the four holes in the bar base with those on the flange of the Outer tube. Secure the flange to the bars with the four screws.
- Loosen and remove the Height Adjustment Ring from the top of the Inner Tube. Slide the Base Cover down over the assembly.
- Replace the Height Adjustment Ring on top of the Inner Tube. Pull the Inner Tube out from the Outer Tube to

adjust the tube to the desired height and tighten the Ring.

- If necessary, slightly loosen the Thumb Screw by turning it anticlockwise. Slide the Switch Box down over the Inner Tube and tighten the Thumb Screw. Make sure the Thumb Screw is tightly secured.

The protective grille must be secured with the screw and the nut.

Assembly of the screw and grill:

- Position the rear grill against the front of the motor housing with the handle uppermost, tighten it with nut.
- Push the fan blade onto the motor shaft to set it well and correctly.
- Align the front grill and rear grill with clips. Fix the grill parts with screws and nuts.

SPEED SELECTION:

Connect the plug to the power socket.

Your fan is equipped with a 4-position switch, to choose among 3 fan speeds or turned off.

0: Stop

1: Low speed,

2: Middle speed,

3: High speed.

Operate the switch manually, by positioning the fan speed you desired, as indicated above.

OSCILLATION:

Fan can oscillate from right to left, depending on your convenience.

Button oscillation is placed at the top of the fan.

When the button is drawn, the fan does not oscillate.

When the button is pushed, the fan oscillates.

CLEANING AND STORAGE

Unplug the fan before cleaning.

Use only a soft cloth to gently wipe the fan clean.

DO NOT immerse the fan in water and never allow water to drip into the motor housing.

For storage, clean the fan carefully as instructed and store your fan in a cool dry place.

WARRANTY CERTIFICATE

Congratulations! You have made an excellent choice with the purchase of this quality product. Our commitment to quality also includes our service.

Jumbo offers an excellent repair service, exclusively in Switzerland, for all GO ON products.



Should you, contrary to expectations, experience defects due to material or manufacturing faults during private use within **TWO YEARS** of the date of purchase we shall be liable for warranty in accordance with statutory warranty regulations, provided that:

- The device was not put to any use other than the intended.
- Was not overloaded.
- Was not used with the wrong accessories.
- Repairs were not carried out by any other than the authorized workshop.

The warranty certificate is only valid in connection with the receipt. Please keep both in a safe place. The warranty does not affect your statutory rights. The product is guaranteed for a period of **TWO YEARS** beginning on the day of purchase. Keep your purchase receipt safe as proof of the date of purchase. The guarantee period can only be extended for the duration of any repair required. During the warranty period, defective devices can be returned at every Jumbo store. We will, at our discretion either repair or exchange the device in accordance with warranty legislation.

Please include the following when returning your product for repair:

1. The receipt (proof of purchase)
2. This warranty certificate with your name, address, contact details and a fault description completed overleaf.

If the original receipt is not enclosed the repair will be charged for in all cases. After the warranty has expired you can still return defective devices for repairs. Quotes as well as repairs after warranty period are to be paid for in all cases.

Additional note service center:

Defect products can be returned to every jumbo store during the warranty period. After the warranty period, the GO ON products are accepted in any jumbo store, so the product may be tested in accordance.

**CH-Import & Distribution exklusiv durch:
Jumbo-Markt AG, Industriestrasse 34, 8305 Dietlikon,
Tel. +41 848 11 33 11**

WARRANTY CARD

First name		Last name
Street/No.		Telephone
Postal Code	City	Mobil

Item-number	Barcode (EAN)
--------------------	----------------------

Warranty (please mark with a cross)		Sales receipt number/Date (please also attach a copy of the sales receipt)
Yes	No	

Purchased at Jumbo store	
---------------------------------	--

<p>Which error occurred (please specify) (Please describe the problem or malfunction of your device as accurately as possible. This allows us to process your complaint more quickly and efficiently. An imprecise description with terms like “device is not working” or “broken device” can delay the process considerably).</p>
--

--