

BEDIENUNGSANLEITUNG  
INSTRUCTIONS  
ISTRUZIONI  
INSTRUCTIONS

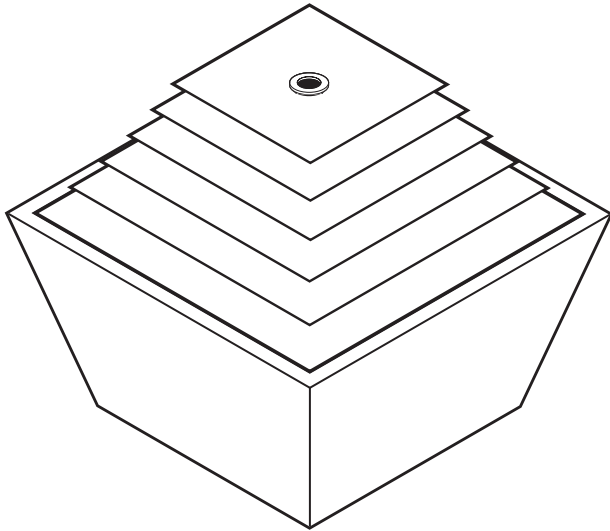

SUMI

AUFBAU  
MONTAGE  
MONTAGGIO  
SET UP

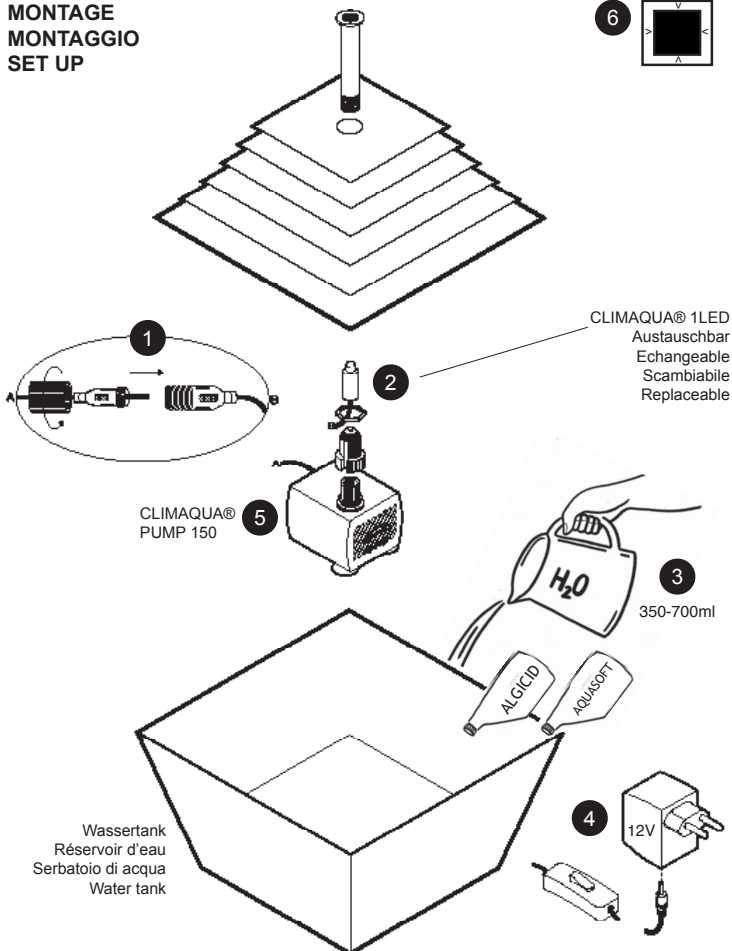

Stecker und Schalter vom Wasser fern halten  
Gardez la prise et le régulateur hors de l'eau  
Tenere la spina e l'erogatore fuori dall'acqua  
Keep plug and switch out of the water

DE

**Aufbau- und Pflegeanleitung SUMI**

**Aufbau**

1. Die Verbindungsstücke von Pumpe und LED ineinander schrauben.
2. LED und Pumpe zusammenstecken und in das Metallrohr einführen. Die Platte so auf den Steinring setzen, dass die Pumpe im Steinring verschwindet.
3. Kaltes Wasser direkt in den Behälter giessen und den Wasserstand stets ca. 2cm über der Pumpe halten. Wenn möglich entmineralisiertes Wasser verwenden oder regelmässig CLIMAQUA® AQUA SOFT und ALGICID dem Wasser begeben.
4. Das Netzkabel mit dem Stromstecker verbinden und an das Stromnetz anschliessen.
5. Die Wassermenge kann am Wasserdruckregler der Pumpe reguliert werden.
6. Platte in der Mitte des Wassertanks positionieren.

**Anweisungen**

- » Der Brunnen muss waagrecht stehen.
- » Die Pumpe ist nur für Zimmerbrunnen geeignet.
- » Die Pumpe nie trocken laufen lassen und sofort austauschen, wenn beschädigt.
- » Die Pumpe muss alle 3 bis 4 Monate gereinigt werden. Dazu können die Frontpartie und der Rotor entfernt werden.
- » Zimmerbrunnen regelmässig reinigen.
- » Vor der Reinigung oder diversen Manipulationen immer den Stromstecker herausziehen.
- » Zimmerbrunnen sind nicht für den Einsatz im Freien geeignet.
- » Keine beschädigten Netzkabel verwenden. Beschädigte Netzkabel sofort reparieren lassen.
- » Der Stromstecker darf nicht mit Wasser in Berührung kommen.

**Den Brunnen nie auf wasserempfindliche Möbel/Boden/Umgebung stellen.** Der Hersteller übernimmt keine Haftung bei Nichteinhaltung dieser Vorschrift. Diese Bedienungsanleitung bitte aufbewahren.

VIELEN DANK UND VIEL FREUDE MIT IHREM BRUNNEN VON CLIMAQUA®

FR

**Instructions de montage et d'entretien SUMI**

**Montage**

1. Visser les éléments de liaison de la pompe et les LED.
2. Assembler les LED et la pompe, et introduire dans le tube métallique. Mettre le support en pierre sur l'anneau en pierre de façon à ce que la pompe s'intègre dans l'anneau en pierre.
3. Verser de l'eau froide directement dans le récipient et toujours maintenir le niveau d'eau environ 2 cm au-dessus de la pompe. Si possible, utiliser de l'eau déminéralisée ou ajouter régulièrement CLIMAQUA® AQUA SOFT et ALGICID dans l'eau.
4. Connecter le câble d'alimentation à la prise de courant électrique.
5. Le débit d'eau peut être réglé par le régulateur de pression d'eau de la pompe.
6. Positionner le support en pierre au centre du réservoir d'eau.

**Instructions**

- » La fontaine doit être en position horizontale.
- » La pompe convient uniquement aux fontaines d'intérieur.
- » Ne jamais laisser fonctionner la pompe à sec et la remplacer immédiatement si elle est endommagée.
- » La pompe doit être nettoyée tous les 3 à 4 mois. Pour ce faire, la partie avant et le rotor peuvent être démontés.
- » Nettoyer régulièrement la fontaine d'intérieur.
- » Avant le nettoyage ou d'autres manipulations, toujours débrancher la prise d'alimentation.
- » Les fontaines d'intérieur ne sont pas conçues pour être utilisées en extérieur.
- » Ne pas utiliser un câble d'alimentation endommagé. Il faut le faire immédiatement réparer.
- » Le câble d'alimentation ne doit pas entrer en contact avec l'eau.

**Ne jamais placer la fontaine sur un meuble/sol/environnement sensible à l'eau.** Le fabricant décline toute responsabilité en cas de non-respect de cette exigence. Veuillez conserver ce manuel d'utilisation.

MERCI ET PROFITEZ BIEN DE VOTRE FONTAINE CLIMAQUA®

IT

**Istruzioni per il montaggio e la manutenzione di SUMI**

**Montaggio**

1. Avvitare le parti di collegamento della pompa e del LED.
2. Attaccare il LED alla pompa e inserirli nel tubo metallico. Posizionare la torre in pietra sull'anello in pietra, in modo che la pompa scompaia in quest'ultimo.
3. Versare acqua fredda direttamente nel contenitore, mantenendo il

livello dell'acqua ca. 2 cm al di sopra della pompa. Se possibile, usare acqua demineralizzata, oppure versare regolarmente nell'acqua i prodotti CLIMAQUA® AQUA SOFT e ALGICID.

4. Collegare il cavo di alimentazione alla spina, dopodiché inserire quest'ultima nella presa della corrente elettrica.
5. Il flusso dell'acqua può essere regolato mediante il regolatore della pressione della pompa.
6. Posizionare la lastra di pietra al centro della cisterna.

#### Istruzioni d'uso

- » La fontana deve essere posizionata in senso orizzontale.
- » La pompa è adatta unicamente a fontane da interni.
- » Non fare funzionare mai la pompa a secco. In caso di danneggiamento, sostituirla immediatamente.
- » La pompa deve essere pulita ogni 3 – 4 mesi. Per pulirla, è possibile rimuovere il pannello frontale e il rotore.
- » Pulire la fontana da interni regolarmente.
- » Prima della pulizia o di altri interventi di manutenzione, è sempre necessario staccare la spina.
- » Le fontane da interni non sono adatte all'uso in ambienti esterni.
- » Non usare cavi di alimentazione danneggiati. In caso di danneggiamento, farli riparare immediatamente.
- » La spina non deve venire in contatto con l'acqua.

**La fontana non deve mai essere posizionata su mobili/superfici o in ambienti sensibili all'acqua.** Il produttore declina qualunque responsabilità in caso di mancato rispetto di questa norma. Conservare queste istruzioni d'uso. VI RINGRAZIAMO E VI AUGURIAMO PIACEVOLISSIMI MOMENTI CON LA VOSTRA FONTANA DI CLIMAQUA®

EN

#### Assembly and Maintenance Instructions SUMI

##### Assembly

1. Screw the connectors from the pump and LED into one another.
2. Attach the LED and Pump to each other and introduce them into the metal pipe. Set the stone cap onto the stone ring so that the pump is no longer visible inside the stone ring.
3. Pour cold water directly into the container and allow the level of the water to rise to a little less than an inch above the pump. If possible, use demineralized water or regularly add CLIMAQUA® AQUA SOFT and ALGICID to the water.
4. Connect the power cord to the power plug and connect the other end to the power grid.
5. The flow of water can be regulated at the pump's water pressure regulator.
6. Place the stone slab in the middle of the water tank.

##### Instructions

- » The fountain must stand vertically.
- » The pump is only suitable for indoor fountains.
- » Never let the pump run dry and replace it immediately, once it is damaged.
- » The pump must be cleaned every 3 to 4 months. In so doing, the front section and rotor may be removed.
- » Clean the indoor fountain regularly.
- » Before cleaning or handling the pump in any way, always pull the power plug from the wall socket.
- » Indoor fountains are not suitable for installation outdoors.
- » Do not use damaged power cords. Repair them immediately.
- » The power plug may not come into contact with the water.

**Never place the fountain on water-sensitive furniture, floors or surroundings.** The manufacturer will not accept responsibility for violations of this provision. Please keep these operating instructions handy.

THANK YOU VERY MUCH. WE HOPE YOU ARE DELIGHTED WITH YOUR FOUNTAIN FROM CLIMAQUA®

#### Öffnen der Pumpe

#### Ouvrir la pompe

#### Aprire la pompa

#### Open the pump

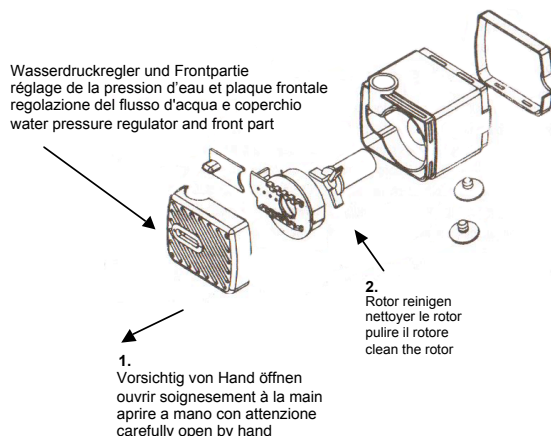

## ENJOY THE MOMENT



CLIMAQUA® PRODUKTE SIND UNIKATE UND WERDEN AUS NATÜRLICHEN MATERIALIEN VON HAND GEFERTIGT. BESUCHEN SIE UNSERE WEBSEITE, UM MEHR ÜBER DIE CLIMAQUA® WELT ZU ERFAHREN. DORT ZEIGEN WIR IHNEN WEITERE FLAMES, SOWIE ABER AUCH DAS GANZE SORTIMENT AN CLIMAQUA® FOUNTAINS UND CLIMAQUA® PLANTERS.

LES PRODUITS CLIMAQUA® SONT UNIQUES ET FABRIQUÉS À LA MAIN À PARTIE DE MATÉRIAUX NATURELS. POUR PLUS D'INFORMATIONS SUR L'UNIVERS DE CLIMAQUA®, NOUS VOUS INVITONS À VISITER NOTRE SITE INTERNET. VOUS Y TROUVEREZ D'AUTRES FLAMMES ET L'ENSEMBLE DE L'ASSORTIMENT DE CLIMAQUA® FOUNTAINS ET CLIMAQUA® PLANTERS.

I PRODOTTI CLIMAQUA® FOUNTAINS SONO ESEMPLARI UNICI PRODOTTE A MANO E CON SOLI MATERIALI NATURALI. VISITI IL NOSTRO SITO PER SAPERNE DI PIÙ SULL'UNIVERSO CLIMAQUA®. POTRÀ TROVARE MOLTI ALTRI MODELLI DI FIAMME, OLTRE CHE L'INTERO ASSORTIMENTO CLIMAQUA® FOUNTAINS E CLIMAQUA® PLANTERS.

CLIMAQUA® PRODUCTS ARE UNIQUE PIECES, MADE BY HAND OUT OF NATURAL MATERIALS. VISIT THE WEBSITE AND DISCOVER THE WORLD OF CLIMAQUA®. YOU'LL FIND OUT THE COMPLETE RANGE OF FLAMES AND LEARN ABOUT THE LARGE PROGRAM OF THE CLIMAQUA® FOUNTAINS AND CLIMAQUA® PLANTERS.

### FLAMES



### FOUNTAINS



### PLANTERS

