



Gebrauchsanleitung  
Mode d'emploi  
Istruzioni per l'uso

## Satrap Toasty 1

Zwei-Scheiben-Toaster  
Grille-pain à double fente  
Tostapane a due scomparti



**satrap**



---

## 1. Sicherheitshinweise

- Bitte lesen Sie vor Inbetriebnahme des Gerätes die Gebrauchsanleitung aufmerksam durch. Sie gibt wichtige Hinweise über die Sicherheit, den Gebrauch und die Pflege des Gerätes.
- Bewahren Sie die Gebrauchsanleitung sorgfältig auf und geben Sie sie ggf. an den Nachbesitzer weiter.
- Gerät nur an Wechselstrom mit 230 Volt Netzspannung anschliessen.
- **Gerät nie ins Wasser tauchen.** Zur Reinigung nur mit einem feuchten Lappen abreiben. Davor unbedingt Netzstecker herausziehen.
- Netzstecker nie durch Ziehen am Netzkabel aus der Steckdose ziehen.
- Gerät nicht in unmittelbarer Nähe von mit Wasser gefüllten Badewannen, Schwimmbecken, Duschen oder Waschbecken benützen. Sollte trotzdem ein Gerät ins Wasser fallen, ist es untersagt dieses herauszuholen solange es am Stromkreis angeschlossen ist. Sofort Netzstecker herausziehen.
- Gerät nie unbeaufsichtigt in Betrieb lassen, wenn Kinder in der Nähe sind ist höhere Vorsicht geboten.
- Gerät nach jedem Gebrauch ausschalten und Netzstecker herausziehen.
- Der Toaster darf nicht mit einem Externen Timer benutzt werden.
- Dieses Gerät kann von Kindern ab 8 Jahren und von Personen mit reduzierten physischen, sensorischen oder mentalen Fähigkeiten oder Mangel an Erfahrung und/oder Wissen benutzt werden, wenn sie überwacht und bezüglich des sicheren Gebrauchs des Gerätes und die daraus resultierenden Gefahren unterwiesen wurden und verstanden haben. Reinigung und Benutzerwartung dürfen nicht durch Kinder unter 8 Jahren und ohne Aufsicht durchgeführt werden. Das Gerät und seine Anschlussleitung sind von Kinder unter 8 Jahren fernzuhalten. Kinder dürfen nicht mit dem Gerät spielen.
- Gerät nicht in der Nähe einer Wärmequelle aufstellen. Das Netzkabel keiner direkten Hitzeeinwirkung (wie z.B. heisse Herdplatte, offene Flammen, heisse Bügelsöhle oder Heizöfen) aussetzen.
- Darauf achten, dass das Gerät beim Arbeiten eine gute Standfestigkeit aufweist, und das Netzkabel nicht zum "Stolperdraht" wird.
- Netzkabel darf nirgends runterhängen.
- Das Gerät ist dazu bestimmt, im Haushalt und ähnlichen Anwendungen genutzt zu werden, beispielsweise in Bauernhäuser, Mitarbeiterküchen, Läden, Büros und vergleichbaren Bereichen oder von Kunden in Frühstückspensionen, Hotels, Mo-

tels und anderen Wohneinrichtungen.

- Reparaturen und Eingriffe am Gerät oder am Netzkabel nur durch den Coop Service ausführen lassen.
- Um eine Gefährdung zu vermeiden, schadhaftes Gerät nicht mehr in Betrieb nehmen. Sollte der Netzstecker, das Netzkabel oder das Gehäuse defekt oder das Gerät hinuntergefallen oder anderweitig beschädigt worden sein, bitte sofort dem Coop Service via Ihre Coop Verkaufsstelle zur Reparatur bzw. Nachkontrolle übergeben.
- Ausgedientes Gerät durch Abtrennen des Netzkabels unbrauchbar machen und in Ihre Coop Verkaufsstelle zur kontrollierten Entsorgung bringen.
- Stellen Sie den Toaster auf eine wärmebeständige Unterlage. Gerät nicht in eine Ecke oder an eine Wand stellen. Leicht entflammbare Gegenstände aus der Nähe des Gerätes entfernen.
- Toaster immer unter Aufsicht und nicht in der Nähe von Vorhängen, Schränken oder anderen brennbaren Materialien benutzen, da sich altes, trockenes Brot verklemmen und entzünden kann.
- Da bei der Inbetriebnahme des Toasters hohe Temperaturen entstehen, ist eine Verbrennungsgefahr möglich.
- Beachten Sie, dass die zugänglichen Oberflächen sehr heiss werden können.
- Die Röstschlitze während des Betriebes oder beim Abkühlen nie zudecken oder anfassen.
- Das Gerät darf nie ohne Krümelschublade in Betrieb genommen werden.
- Nach Gebrauch das Gerät immer vom Strom nehmen.
- Das Gerät darf beim Reinigen nicht an Strom angeschlossen sein.
- Das Innere der Röstschlitze nur durch Ausklopfen von Brotkrümeln befreien.
- **Niemals mit spitzen Gegenständen hineingreifen, da die Heizdrähte beschädigt würden oder es zu Stromschlägen kommen kann.**
- Zum Reinigen niemals scharfe Mittel wie chemische Reiniger, Stahlwolle oder Scheuermittel benutzen, diese könnten den Wasserbehälter beschädigen.

**Für Schäden, die durch Nichtbeachten dieser Gebrauchsanleitung entstehen, lehnt Coop jegliche Haftung ab.**

---

---

## Inhaltsverzeichnis

## Seite

1. Sicherheitshinweise .....	2
2. Produktebeschrieb .....	5
3. Wissenswertes .....	6
4. Inbetriebnahme .....	6
5. Anwendung .....	6
6. Aufwärm-Funktion .....	6
7. Auftau-Funktion .....	6
8. Aufbacken von Brötchen .....	7
9. Reinigung und Pflege .....	7
10. Entsorgung .....	7
11. Coop Garantie-Coop Service .....	8
12. Konsumentinformation .....	9

## 2) Produktebeschreibung

1. 2 Toastschächte für Brotscheiben
2. Schiebeschalter
3. Aufwärmaste mit Kontrolllampe (REHEAT)
4. Auftautaste mit Kontrolllampe (DEFROST)
5. Stoptaste mit Betriebskontrolllampe (CANCEL)
6. Gehäuse
7. Bräunungsgradregler
8. Brötchen-Toastaufsatz
9. Schalter für Brötchen-Toastaufsatz
10. Krümelschublade
11. Kabelfach
12. Gummifüße
13. Netzkabel mit Stecker

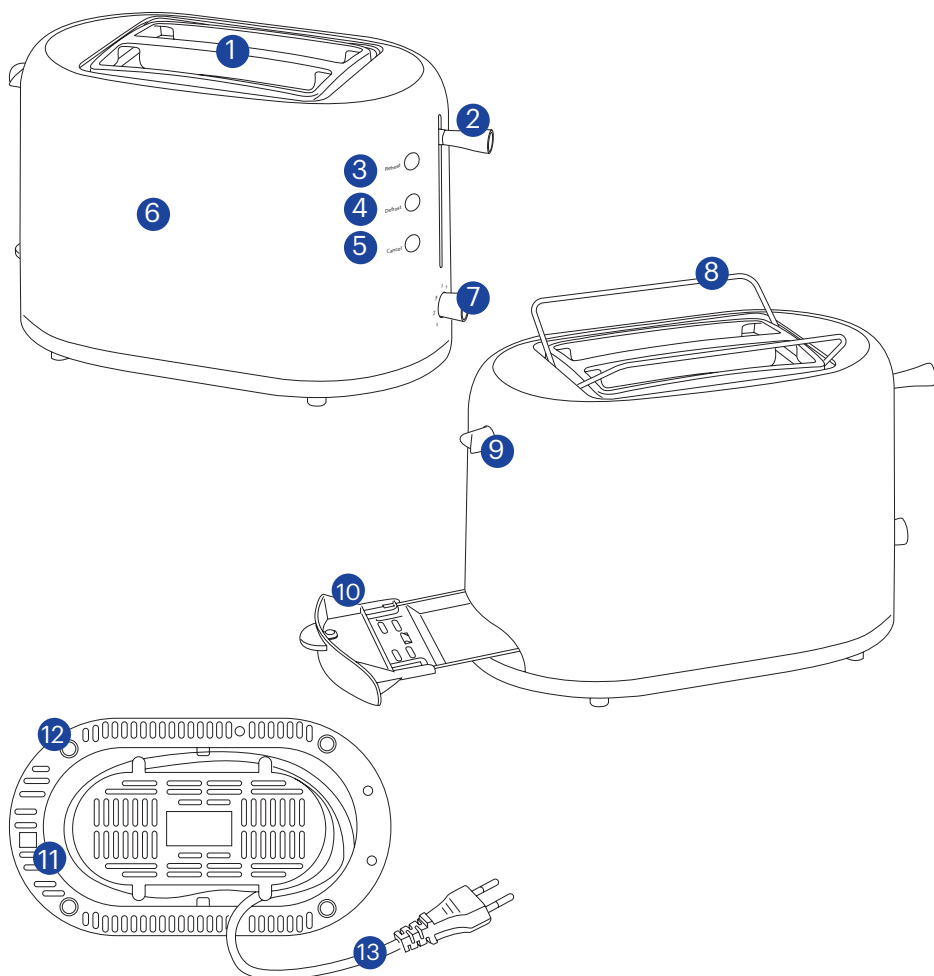

---

### 3) Wissenswertes

Der Satrap Toasty 1 ist ein elektronischer Zwei-Scheiben-Toaster. Sie können gleichzeitig eine oder zwei Brotscheiben (bis 3 cm dick und 13 cm lang) toasten. Die Toastzeit wird elektronisch gesteuert. Mit dem Bräunungsregler kann sie stufenlos reguliert werden, was Ihnen ein individuelles Toasten garantiert. Ist der eingestellte Bräunungsgrad erreicht, stellt der Satrap Toasty 1 automatisch ab und löst die Toasthebe-Vorrichtung aus. Die Aufwärm-Funktion ermöglicht Ihnen, bereits getoastetes Brot aufzuwärmen. Mit der Auftau-Funktion können Sie tiefgefrorenes Brot auftauen und gleichzeitig toasten. Eingebauter Brötchen-Toastaufsatz für knusprig, warme Brötchen und Gipfeli. Die herausziehbare Krümelschubblade ermöglicht die einfache und gründliche Reinigung.

---

### 4) Inbetriebnahme

Nur an Wechselstrom mit 230 Volt Netzspannung anschliessen. Gerät auspacken und auf Transportschäden kontrollieren. Falls das Gerät beschädigt sein sollte, bitte sofort Ihrer Verkaufsstelle zur Reparatur übergeben.

Vor dem ersten Gebrauch empfiehlt sich, das Gerät 1-2 mal ohne Inhalt aufzuheizen, um allfällige Fertigungs-Rückstände zu verbrennen. Der dabei entstehende Rauch und Geruch ist völlig normal und verschwindet nach kurzer Zeit. Sorgen Sie dabei für ausreichende Lüftung.

**Hinweis: Beachten Sie, dass die Einschalttaste nur bei angeschlossenem Netzstecker einrastet.**

---

### 5) Anwendung

Netzstecker einstecken. Die Brotscheiben in den Toastschacht legen und mit dem Bräunungsgradregler (7) den gewünschten Röstgrad (1-7) einstellen. Durch Herunterdrücken des Schiebeschalters (2) wird Ihr Satrap Toasty 1 gestartet und der Röstvorgang beginnt. Die Betriebskontrolllampe Cancel (5) leuchtet auf. Sobald die Toastscheiben den eingestellten Bräunungsgrad erreicht haben, schaltet das Gerät automatisch aus und die Brotscheiben werden durch die Hebevorrichtung griffbereit nach oben geschoben. Der Röstvorgang kann jederzeit durch einfaches Drücken der Stopptaste Cancel (5) beendet werden. Der Toaster wird abgeschaltet und die Toastscheiben werden nach oben geschoben. Für die bessere Entnahme der Toastscheiben kann der Schiebeschalter (2) nach oben geschoben werden.

Hinweis: Um eine gleichmässige Bräunung bei mehreren Toastvorgängen zu erzielen, warten Sie nach jedem Toastvorgang ca. 1/2 Minute. Die Bräunung des Brotes hängt von der Brotsorte, Feuchte und Dicke der einzelnen Scheiben ab. Das Toastbrot sollte möglichst in einer geschlossenen Verpackung aufbewahrt werden.

---

### 6) Aufwärm-Funktion

Mit der Aufwärm-Funktion (REHEAT) können Sie bereits getoastetes Brot nochmals aufwärmen. Betätigen Sie nach Beginn des Toastvorganges zusätzlich die Aufwärm-taste Reheat (3). Dabei leuchtet die Kontrolllampe auf.

Hinweis: Bei der Aufwärm-Funktion wird der Toastvorgang automatisch verkürzt bei gleichem Bräunungsgrad.

---

### 7) Auftau-Funktion

Wenn Sie gefrorenes Toastbrot verwenden, können Sie mit der Auftau-Funktion (DEFROST) die eingestellte Toastzeit verlängern. Dazu drücken Sie nach Beginn des Toastvorganges zusätzlich die Auftautaste (Defrost) (4) und stellen den gewünschten Bräunungsgrad ein.

Hinweis: Bei der Auftau-Funktion wird der Toastvorgang automatisch verlängert bei gleichem Bräunungsgrad.

## 8) Aufbacken von Brötchen

Zum Aufbacken von Brötchen oder Croissants, den Brötchen-Toastaufsatz Schalter (9) gegen den Uhrzeigersinn drehen. Der Brötchen-Toastaufsatz (8) klappt hoch. Brötchen auflegen, am Bräunungsgradregler (7) einen mittleren Röstgrad wählen und den Schiebeschalter (2) herunterdrücken. Nach dem Abschalten die Brötchen wenden und den Toaster erneut einschalten. Zum Einklappen des Brötchen-Toastaufsatz (8) den Brötchen-Toastaufsatz Schalter (9) mit dem Uhrzeigersinn drehen. Der Brötchen-Toastaufsatz (8) liegt jetzt wieder in der Ausgangsstellung. **Brötchen nie direkt auf den Toastschacht legen!** Der Röstvorgang kann jederzeit durch einfaches Drücken der Stopptaste Cancel (5) beendet werden.

Hinweis: Es sollten nicht mehr als 2 Brötchen auf einmal aufgewärmt werden.

## 9) Reinigung und Pflege

Vor jeder Reinigung immer Netzstecker herausziehen und Gerät auskühlen lassen. Gerätegehäuse nur mit einem feuchten Lappen abreiben. Niemals scharfe Mittel wie chemische Reiniger, Stahlwolle oder Scheuermittel benutzen. **Gerät nie ins Wasser tauchen.**

Beim Toasten sammeln sich abfallende Brotkrümel in der Krümelschublade. Zum Reinigen der Krümelschublade (10) ziehen Sie diese auf der Seite des Gerätes heraus und reiben sie mit einem feuchten Lappen ab. Das Innere der Röstschlitze nur durch Ausklopfen von Brotkrümel befreien. **Niemals mit spitzen Gegenständen hineingreifen, da die Heizdrähte beschädigt würden.**

## 10) Entsorgung

Alle Elektrogeräte müssen im Interesse der Umwelt, am Ende ihrer Lebensdauer einer ordnungsgemässen Entsorgung zugeführt werden. Ausgedientes Gerät durch Abtrennen des Netzkabels unbrauchbar machen und in Ihre Coop Verkaufsstelle zur kontrollierten Entsorgung bringen.



Gerät zur Entsorgung zurück in die Verkaufsstelle Pappoter l'appareil hors d'usage au point de vente Riportare l'apparecchio al punto di vendita per il corretto smaltimento

---

## 11) Coop-Garantie/Coop Service

Wir gewährleisten für Satrap-Geräte 2 Jahre Coop-Garantie ab Verkaufsdatum. Innerhalb der Garantiezeit repariert Ihnen der Coop Service das Gerät kostenlos, ohne Fracht- oder Reisekosten und ohne Verrechnung der Arbeitszeit und Ersatzteile.

Coop kann keine Garantie gewähren:

- wenn Defekte oder Schäden infolge Missachtung der Sicherheitshinweise entstehen
- bei unsachgemässer Behandlung durch den Käufer oder Drittpersonen
- bei gewerblicher Nutzung
- bei normaler Abnutzung
- falls Reparaturen durch den Käufer oder Drittpersonen vorgenommen werden
- wenn der Garantieschein oder die Kassenquittung fehlt

**Bei Garantieanspruch bitte die Kassenquittung oder den Garantieschein vorlegen, welche Sie sorgfältig aufbewahren sollten.**

Zusätzliche Coop-Leistungen bei Satrap-Elektrohaushaltgeräten

### Qualitätslabor

In unseren Labors werden sämtliche Satrap-Geräte auf Funktionstüchtigkeit, Gebrauchstauglichkeit, Leistung, Sicherheit und Wirtschaftlichkeit eingehend untersucht und geprüft.

### Sicherheitsnormen

Alle Satrap-Geräte sind nach den internationalen und europäischen Normen EN/IEC geprüft und erfüllen die schweizerischen Sicherheitsnormen.

### Warendeklaration

Bei Satrap-Geräten können Sie sich vor dem Kauf gründlich informieren. Die werbefreie Warendeklaration garantiert eine klare, vergleichbare Konsumenteninformation, damit Sie sicher wählen können. So erhalten Sie u.a. Auskunft über Herkunft, elektrische Daten, Materialbeschaffenheit, Ausrüstung, Energiekonsum, Zubehör und Besonderheiten der jeweiligen Geräte.

### Coop-Garantie

Die Coop-Garantie auf Ihrem Satrap-Gerät bedeutet, dass Garantiarbeiten für Sie garantiert kostenlos sind.

---

Es werden Ihnen keine Arbeitszeit, keine Material-, keine Reise- oder Frachtkosten verrechnet.

### Coop Service:

Ihre Sicherheit nach dem Kauf  
Bei Störungen oder Reparaturen bringen Sie Ihr Gerät am besten in eine Coop-Verkaufsstelle mit dem entsprechenden Sortiment.

### Hotline

Bei technischen Problemen und Fragen zu den Coop Service-Leistungen steht Ihnen die mehrsprachige Service-Hotline zur Verfügung. Tel. 0848 811 222.

### Service-Garantie

Der Coop Service garantiert allfällige Reparaturen während mindestens 5 Jahren für Kleingeräte. Auf ausgeführte Reparaturen inkl. Ersatzteile gewährt der Coop Service eine Garantie von 1 Jahr.

Besuchen Sie den Coop Service im Internet unter <http://www.coop.ch>



## 12) Konsumenteninformation

Warendeklaration  
Elektronischer Zwei-Scheiben-Toaster  
Satrap Toasty 1  
(Typenbezeichnung Coop) SAP 5.751.576

### 1. Allgemeine Angaben

Herkunft	China
Garanzzeit	2 Jahre
Service Garantie	5 Jahre
Service durch	Coop Service
Bedienungsanleitung	Ja

### 2. Elektrische Daten

Nennspannung	230 Volt
Nennleistung	870 Watt
Absicherung	6 A
Sicherheitsanforderungen	Europäische/Internationale Normen EN / IEC erfüllt

### 3. Gerätedaten

System	Flachdraht-Widerstandheizung
Röstgradsteuerung	Elektronisch mit Sensor
Abmessungen	H/L/B: 18.5 x 30 x 15.5 cm
Röstschaftabmessungen	H/L/B: 10 x 13 x 3 cm
Gewicht mit Kabel	1.1 kg
Kabellänge	83 cm
Anzahl Toastscheiben	2 Stück
Automatische Ausschaltung	Ja
Aufwärm-Funktion (REHEAT)	Ja
Auftau-Funktion (DEFROST)	Ja
Brötchenlift	Ja, mit Schiebeschalter
Krümelschublade	Ja, herausziehbar
Ueberhitzungsschutz	Ja, eingebaut

### Bedienungselemente:

Bräunungsregler	Drehregler stufenlos, 1-7
Stoptaste mit Betriebskontrolllampe	Druckknopf zum Unterbrechen des Röstvorganges
Auftautaste mit Kontrolllampe	Druckknopf
Aufwärm-taste mit Kontrolllampe	Druckknopf
Schiebeschalter	Einschalter

### Material:

- Gehäuse	Kunststoff
- Bedienungselemente	Kunststoff



---

## 1. Consignes de sécurité

- Avant de mettre l'appareil en service, lire attentivement le mode d'emploi, qui fournit des renseignements importants sur la sécurité, l'utilisation et l'entretien de l'appareil.
- Conserver soigneusement ce mode d'emploi pour pouvoir le remettre à un éventuel futur utilisateur.
- Brancher l'appareil uniquement sur une prise de courant alternatif 230 volts.
- **Ne jamais plonger l'appareil dans l'eau.** Le nettoyer exclusivement avec un chiffon humide en prenant soin de toujours le débrancher préalablement.
- Débrancher l'appareil en tirant sur la fiche, jamais sur le cordon d'alimentation.
- Ne pas utiliser l'appareil à proximité d'une baignoire, d'une douche, d'un lavabo ou d'une piscine remplis d'eau. Si, malgré toutes les précautions prises, l'appareil devait tomber dans l'eau, le débrancher impérativement avant de l'en sortir.
- Ne jamais laisser fonctionner l'appareil sans surveillance. Observer la plus grande prudence lorsque des enfants se trouvent à proximité de l'appareil.
- Arrêter et débrancher l'appareil après chaque utilisation.
- Ne pas brancher l'appareil sur une prise programmable.
- Cet appareil ne peut être utilisé par des enfants à partir de 8 ans, par des personnes aux capacités physiques, sensorielles ou intellectuelles réduites ou par des personnes manquant d'expérience qu'à condition de les surveiller ou de leur fournir les instructions nécessaires à l'utilisation de l'appareil et de les avertir des risques qui en découlent. Le nettoyage et l'entretien courant ne peuvent être effectués par des enfants que s'ils sont âgés de 8 ans ou plus et uniquement sous la surveillance d'un adulte. Tenir l'appareil et son cordon d'alimentation hors de portée des enfants de moins de 8 ans. Ne pas laisser les enfants jouer avec l'appareil.
- Ne pas poser l'appareil à proximité d'une source de chaleur. Ne pas exposer le cordon d'alimentation à une source de chaleur directe (p. ex. plaque de cuisson, flamme, semelle de fer à repasser ou radiateur).
- Veiller à la bonne stabilité de l'appareil pendant son utilisation et éviter que le cordon d'alimentation ne se trouve dans le passage.
- Ne pas laisser pendre le cordon d'alimentation.
- L'appareil est conçu pour être utilisé à la maison ou dans des lieux similaires, tels que fermes, cuisines d'entreprises, magasins, bureaux ou lieux de même type, ainsi que dans des pensions de famille, hôtels, motels et autres lieux d'hébergement.

- Faire réparer l'appareil/le cordon d'alimentation exclusivement par le Service après-vente Coop.
- Pour des raisons de sécurité, ne plus utiliser l'appareil s'il est endommagé. Si la fiche, le cordon d'alimentation ou la coque de l'appareil sont défectueux, ou si l'appareil est tombé ou a été endommagé d'une quelconque façon, l'apporter sans attendre dans un point de vente Coop pour le faire contrôler et réparer par le Service après-vente Coop.
- Lorsque l'appareil est hors d'usage, le rendre définitivement inutilisable en sectionnant le cordon d'alimentation et le rapporter au point de vente Coop, qui veillera à l'éliminer dans les règles.
- Poser l'appareil sur une surface résistante à la chaleur. Ne pas l'utiliser dans un coin ou contre un mur. Ne pas le placer non plus à proximité d'objets inflammables.
- Toujours surveiller l'appareil en cours d'utilisation; ne pas l'utiliser à proximité de rideaux, de meubles et de tout objet inflammable car le pain, s'il est vieux et sec, peut rester coincé dans la fente et prendre feu.
- Le grille-pain est très chaud lorsqu'il fonctionne: attention aux risques de brûlures!
- Attention: la surface de l'appareil peut être très chaude.
- Ne jamais couvrir ou toucher les fentes lorsque l'appareil fonctionne ou qu'il refroidit.
- Ne jamais mettre l'appareil en marche sans son tiroir ramasse-miettes.
- Débrancher l'appareil après chaque utilisation.
- Débrancher l'appareil avant de le nettoyer.
- Pour enlever les miettes qui restent coincées, retourner l'appareil et le secouer doucement.
- **Ne jamais introduire d'objets pointus ou tranchants dans les fentes: risques d'électrocution et d'endommagement de la résistance.**
- Pour le nettoyage, ne jamais utiliser de détergent fort ou abrasif (produit à récurer, etc.) ni d'éponge métallique, car ils pourraient endommager la coque.

**Coop décline toute responsabilité en cas de dommages résultant du non-respect du présent mode d'emploi.**

---

1. Consignes de sécurité .....	10
2. Description du produit .....	13
3. Bon à savoir .....	14
4. Mise en service .....	14
5. Utilisation de l'appareil .....	14
6. Fonction réchauffage .....	14
7. Fonction décongélation .....	14
8. Réchauffage des petits pains et des viennoiseries .....	15
9. Nettoyage et entretien .....	15
10. Elimination .....	15
11. Garantie/Service après-vente Coop .....	16
12. Information consommateurs .....	17

## 2) Description du produit

1. Fentes
2. Manette de mise en marche
3. Touche réchauffage "Reheat" avec témoin lumineux
4. Touche décongélation "Defrost" avec témoin lumineux
5. Touche stop "Cancel" avec témoin lumineux de fonctionnement
6. Coque
7. Thermostat
8. Support viennoiseries
9. Molette de commande du support viennoiseries
10. Tiroir ramasse-miettes
11. Compartiment de rangement du cordon
12. Pieds en caoutchouc
13. Cordon d'alimentation

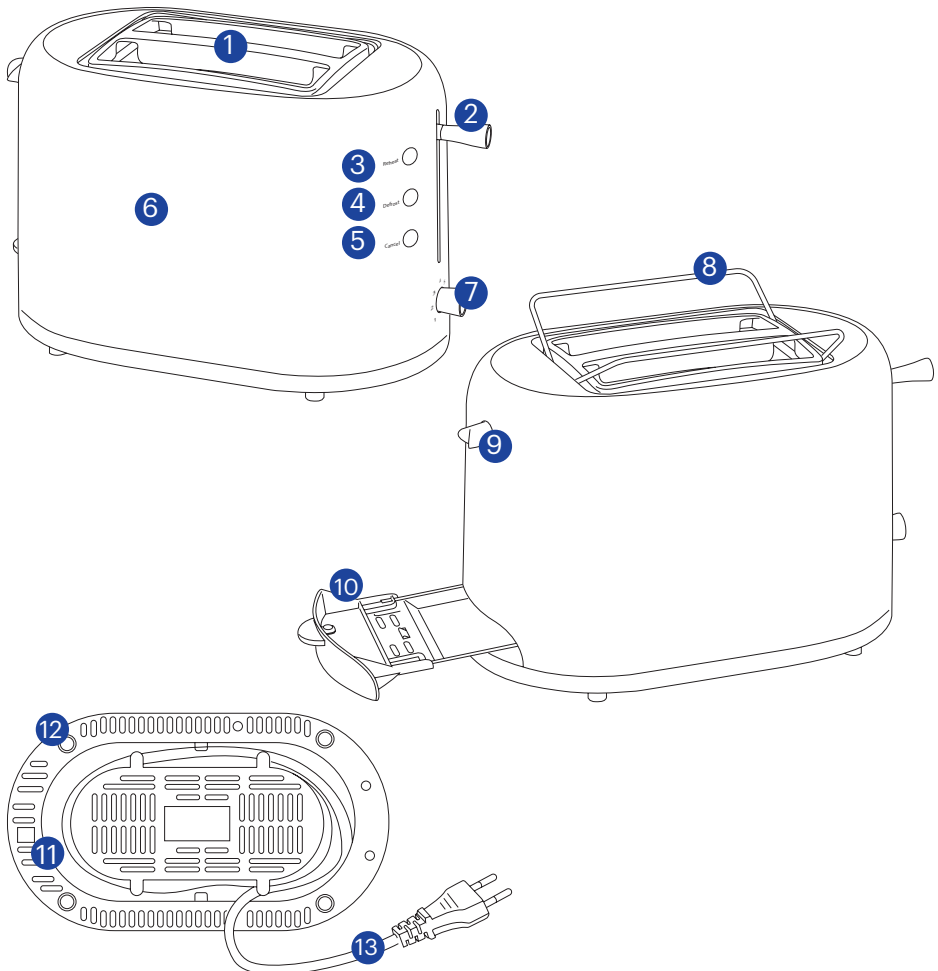

---

### 3) Bon à savoir

Le grille-pain électronique à double fente Sa-trap Toasty 1 permet de griller une ou deux tranches de pain (jusqu'à 3 cm d'épaisseur et 13 cm de long) à la fois. Son thermostat électronique permet d'obtenir le degré de grillage souhaité: dès que celui-ci est atteint, le grille-pain s'éteint automatiquement et les tranches de pain sont éjectées. La fonction réchauffage permet de réchauffer des tranches de pain déjà grillées. La fonction décongélation permet de décongeler et griller en une seule opération des tranches de pain congelées. L'appareil est par ailleurs équipé d'un support permettant de réchauffer petits pains et viennoiseries ainsi que d'un tiroir ramasse-miettes très pratique.

---

### 4) Mise en service

Déballer l'appareil et vérifier qu'il n'a pas été endommagé pendant le transport. Si c'est le cas, le rapporter immédiatement au point de vente pour le faire réparer. Brancher l'appareil uniquement sur du courant alternatif 230 V.

Avant la première utilisation, il est conseillé de faire fonctionner l'appareil 1 ou 2 fois à vide afin de brûler les éventuels résidus de fabrication. La fumée et l'odeur qui s'en dégagent n'ont rien d'anormal et disparaissent après peu de temps. L'essentiel est de bien aérer la pièce.

**Remarque: la manette de mise en marche ne s'enclenche que si l'appareil est branché.**

---

### 5) Utilisation de l'appareil

Brancher l'appareil. Glisser les tranches de pain dans les fentes et régler le thermostat (7) sur la position souhaitée (de 1 à 7). Abaisser la manette (2) pour mettre en marche le grille-pain. Le témoin lumineux de fonctionnement situé à côté de la touche stop "Cancel" (5) s'allume. Dès que les tranches de pain sont dorées comme il faut, le grille-pain s'éteint automatiquement et elles sont éjectées. Le processus de grillage peut être interrompu à tout moment en appuyant sur la touche stop "Cancel" (5). Le grille-pain s'éteint alors automatiquement et éjecte les tranches de pain. Pour les retirer plus facilement, lever la manette de mise en marche (2).

Important: en cas d'utilisation prolongée du grille-pain, nous vous conseillons d'attendre 30 secondes env. entre chaque utilisation pour que le degré de grillage du pain soit constant tranche après tranche. Le degré de grillage varie en fonction du type de pain, de l'humidité et de l'épaisseur des tranches. Il est recommandé de conserver le pain de mie dans un emballage hermétique.

---

### 6) Fonction réchauffage

La fonction réchauffage "Reheat" permet de réchauffer des tranches de pain déjà grillées. Abaisser la manette de mise en marche, puis appuyer sur la touche réchauffage "Reheat" (3). Le témoin lumineux s'allume.

Remarque: la durée de grillage est automatiquement réduite afin de conserver le degré de grillage précédemment obtenu.

---

### 7) Fonction décongélation

La fonction décongélation "Defrost" permet d'allonger la durée de grillage pour des tranches de pain congelées. Glisser les tranches, abaisser la manette puis appuyer sur la touche décongélation "Defrost" (4) et régler le thermostat.

Remarque: la durée de grillage est automatiquement prolongée afin d'atteindre le degré de grillage souhaité.

## 8) Réchauffage des petits pains et des viennoiseries

Tourner la molette de commande (9) dans le sens inverse des aiguilles d'une montre pour faire sortir le support viennoiseries (8). Poser les petits pains/viennoiseries dessus, régler le thermostat (7) sur un degré de grillage moyen et abaisser la manette de mise en marche (2). Lorsque le grille-pain s'éteint, retourner les petits pains/viennoiseries et remettre le grille-pain en marche. Une fois le réchauffage terminé, retirer les petits pains/viennoiseries et tourner la molette de commande (9) dans le sens des aiguilles d'une montre pour faire rentrer le support viennoiseries (8) dans son logement.

**Ne jamais poser les petits pains/viennoiseries directement sur les fentes!**

Le processus de grillage peut être interrompu à tout moment en appuyant sur la touche stop "Cancel" (5).

Important: ne jamais faire réchauffer plus de 2 petits pains/viennoiseries en même temps.

## 9) Nettoyage et entretien

Toujours débrancher et laisser refroidir l'appareil avant de le nettoyer. Essuyer la coque uniquement avec un chiffon humide. Ne jamais utiliser de détergent fort ou abrasif (produit à récurer, etc.) ni d'éponge métallique.

**Ne jamais plonger l'appareil dans l'eau.**

Le tiroir ramasse-miettes (10) permet de récupérer toutes les miettes qui sont tombées du pain lors du grillage. Pour le nettoyer, le sortir de son logement et l'essuyer avec un chiffon humide. Pour enlever les miettes qui restent coincées, retourner l'appareil et le secouer doucement.

**Ne jamais introduire d'objets pointus ou tranchants dans le grille-pain: risque d'endommagement de la résistance.**

## 10) Elimination

Les appareils électriques en fin de vie doivent être éliminés dans le respect de la législation et de l'environnement. Lorsque l'appareil est hors d'usage, le rendre définitivement inutilisable en sectionnant le cordon d'alimentation et le rapporter au point de vente Coop, qui veillera à l'éliminer dans les règles.



Gerät zur Entsorgung zurück in die Verkaufsstelle Papperter l'appareil hors d'usage au point de vente Riportare l'apparecchio al punto di vendita per il corretto smaltimento

---

## 11) Garantie/Service après-vente Coop

La garantie Coop s'applique sur tous les appareils Satrap pendant 2 ans à partir de la date d'achat. Pendant cette période, le Service après-vente Coop effectue gratuitement les réparations en prenant à sa charge les frais de port, la main-d'œuvre et les pièces détachées.

La garantie Coop ne s'applique pas dans les cas suivants:

- dysfonctionnements ou dommages résultant du non-respect des consignes de sécurité;
- usage inapproprié de l'appareil par l'acheteur ou par un tiers;
- usage à des fins professionnelles;
- usure normale de l'appareil;
- réparations effectuées par l'acheteur ou par un tiers;
- absence du bon de garantie ou du ticket de caisse.

**La garantie ne pouvant être accordée que sur présentation du bon de garantie ou du ticket de caisse, il est recommandé de conserver soigneusement ces justificatifs.**

Prestations supplémentaires de Coop sur l'électroménager Satrap

### Laboratoire d'assurance qualité

Tous les appareils Satrap sont examinés dans nos laboratoires selon des critères d'efficacité, de facilité d'utilisation, de puissance, de sécurité et de rentabilité.

### Normes de sécurité

Tous les appareils Satrap sont contrôlés selon les normes européennes et internationales EN/CEI et remplissent les normes de sécurité en vigueur en Suisse.

### Fiche technique

Avant d'acheter un appareil Satrap, n'hésitez pas à vous informer! La fiche technique ne comportant pas de publicité, vous disposez d'informations claires et facilement comparables vous permettant de faire votre choix en connaissance de cause. Elle fournit notamment les informations suivantes: provenance, données électriques, nature des matériaux, équipement, consommation d'énergie, accessoires et particularités de chaque appareil.

### Garantie Coop

La garantie Coop accordée sur votre appareil

---

Satrap signifie que les prestations effectuées dans le cadre de la garantie sont absolument gratuites.

Il ne vous sera facturé ni frais de port, ni pièces détachées, ni main-d'œuvre.

### Service après-vente Coop:

La sécurité dès l'achat.

En cas de dysfonctionnement ou si vous avez besoin de faire réparer votre appareil, apportez-le si possible dans un point de vente Coop proposant le même assortiment.

### Hotline

En cas de problèmes techniques et pour toute question concernant le Service après-vente Coop, notre hotline est à votre disposition en plusieurs langues au 0848 811 222.

### Service après-vente garanti

Coop assure le service après-vente pendant 5 ans pour les petits appareils. Le Service après-vente Coop accorde 1 an de garantie sur toute réparation effectuée par ses soins, pièces détachées comprises.

Pour plus d'informations sur le SAV Coop, rendez-vous sur <http://www.coop.ch>



## 12) Information consommateurs

Fiche technique  
Grille-pain à double fente  
Satrap Toasty 1  
(appellation Coop)

SAP 5.751.576

### 1. Données générales

Provenance	Chine
Durée de la garantie	2 ans
SAV assuré pendant	5 ans
SAV assuré par	le Service après-vente Coop
Mode d'emploi	Oui

### 2. Données électriques

Tension nominale	230 V
Puissance nominale	870 W
Fusible	6 A
Normes de sécurité remplies	Normes européennes/internationales EN/CEI

### 3. Données techniques

Système	Résistance à fil plat
Réglage du degré de grillage	Thermostat électronique avec capteur
Dimensions (L x l x H)	15,5 x 30 x 18,5 cm
Dimensions des fentes (L x l x H)	3 x 13 x 10 cm
Poids avec cordon d'alimentation	1,1 kg
Longueur du cordon d'alimentation	83 cm
Nombre de fentes	2
Arrêt automatique	Oui
Fonction réchauffage "reheat"	Oui
Fonction décongélation "Defrost"	Oui
Remontée extra haute	Oui, à l'aide de la manette de mise en marche
Tiroir ramasse-miettes	Oui, amovible
Protection contre la surchauffe	Oui, intégrée

#### Éléments de commande:

Thermostat	Bouton rotatif réglable en continu (de 1 à 7)
Interruption du grillage	Touche "Cancel" avec témoin lumineux de fonctionnement
Décongélation	Touche "Defrost" avec témoin lumineux
Réchauffage	Touche "Reheat" avec témoin lumineux
Mise en marche	Manette

#### Matériaux:

- Coque	Plastique
- Éléments de commande	Plastique



---

## 1) Avvertenze di sicurezza

- Prima di mettere in funzione l'apparecchio, leggere attentamente le istruzioni per l'uso: contengono importanti indicazioni riguardanti la sicurezza, l'uso e la manutenzione dell'apparecchio.
- Conservare accuratamente le istruzioni per l'uso che dovranno essere messe a disposizione di chiunque entri in possesso dell'apparecchio.
- L'apparecchio funziona soltanto con corrente alternata a 230 V.
- **Non immergere mai l'apparecchio nell'acqua.** Per pulirlo, strofinare con un panno umido. Ricordarsi di staccare prima la spina.
- Non staccare mai la spina tirando il cavo.
- Non usare l'apparecchio nelle immediate vicinanze di vasche da bagno, piscine, docce o lavandini. Se tuttavia l'apparecchio dovesse cadere in acqua, non toglierlo assolutamente finché è attaccato alla corrente. Staccare subito la spina.
- Non lasciare mai l'apparecchio acceso incustodito. Prestare la massima attenzione, quando ci sono bambini nelle vicinanze.
- Spegnere sempre l'apparecchio dopo averlo usato e staccare la spina.
- Il tostapane non va utilizzato con un timer esterno.
- Questo apparecchio può essere utilizzato da bambini a partire da 8 anni e da persone con ridotte facoltà fisiche, sensoriali o mentali o che non dispongono dell'esperienza e/o delle conoscenze necessarie, solo sotto supervisione e dopo un'istruzione dettagliata sull'utilizzo sicuro dell'apparecchio e sui pericoli correlati. Non affidare la pulizia e la manutenzione ai bambini di età inferiore agli 8 anni e senza supervisione. L'apparecchio e il suo cavo d'alimentazione vanno tenuti lontano dai bambini al di sotto degli 8 anni. Non lasciare giocare i bambini con l'apparecchio.
- Non collocare mai l'apparecchio vicino a fonti di calore. Non lasciare mai il cavo nelle immediate vicinanze di fonti di calore (p.es. fornelli, fiamme, piastra calda del ferro da stiro o stufe).
- Durante il funzionamento l'apparecchio deve essere appoggiato su una base stabile e il cavo elettrico non deve intralciare il passaggio.
- Non lasciar penzolare il cavo elettrico dal mobile.
- L'apparecchio è stato concepito per un utilizzo domestico e simile come per esempio in fattorie, sul posto di lavoro, nei negozi, negli uffici o in locali simili oppure dai clienti di pensioni, hotel, motel ecc.
- Per le riparazioni e gli interventi sull'apparecchio o sul cavo elettrico rivolgersi

esclusivamente al Servizio Coop.

- Per evitare qualsiasi pericolo, non usare l'apparecchio se danneggiato. Qualora la spina, il cavo o l'involucro risultassero difettosi, l'apparecchio cadesse o fosse danneggiato in altro modo, rivolgersi immediatamente al Servizio dopo vendita Coop del proprio punto di vendita per riparazione o controllo.
- Tagliare il cavo di alimentazione e consegnare l'apparecchio inutilizzabile al punto di vendita Coop più vicino per il corretto smaltimento.
- Collocare il tostapane su una superficie piana resistente al calore. Non mettere mai l'apparecchio in un angolo o vicino a una parete. Tenere lontani gli oggetti facilmente infiammabili.
- Non lasciare il tostapane acceso incustodito oppure nella vicinanza di tende, armadi e in generale di materiali infiammabili, poiché i pezzettini di pane rafferma si possono incastrare e incendiare.
- Visto che il tostapane si riscalda a temperature molto elevate, sussiste il pericolo di ustioni.
- Attenzione: il guscio dell'apparecchio può diventare molto caldo.
- Non toccare e non coprire mai le aperture degli scomparti durante il funzionamento o la fase di raffreddamento dell'apparecchio.
- L'apparecchio non va mai utilizzato senza il cassetto raccoglibriciole.
- Dopo l'uso staccare l'apparecchio dalla corrente.
- Durante la pulizia l'apparecchio deve essere scollegato dalla corrente.
- Per eliminare le briciole di pane dare qualche colpo all'apparecchio.
- **Non utilizzare mai oggetti appuntiti, poiché i fili irradianti potrebbero venire danneggiati.**
- Per la pulizia dell'apparecchio non usare mai prodotti aggressivi come prodotti chimici, abrasivi o pagliette di ferro che potrebbero danneggiare il guscio

**Coop declina ogni responsabilità per i danni derivanti da un uso improprio dell'apparecchio e dal mancato rispetto delle presenti istruzioni per l'uso.**

---

---

**Indice****Pagina**

1. Avvertenze di sicurezza .....	18
2. Descrizione del prodotto .....	21
3. Informazioni utili .....	22
4. Messa in funzione .....	22
5. Utilizzo .....	22
6. Funzione di riscaldamento .....	22
7. Funzione scongelamento .....	22
8. Scaldare panini .....	23
9. Pulizia e cura .....	23
10. Smaltimento .....	23
11. Garanzia Coop / Servizio dopo vendita Coop.....	24
12. Informazioni per i consumatori .....	25

## 2) Descrizione del prodotto

1. 2 scomparti per toast
2. Interruttore a scorrimento
3. Tasto per scaldare con spia di controllo (REHEAT)
4. Tasto per scongelare con spia di controllo (DEFROST)
5. Tasto stop con spia di controllo (CANCEL)
6. Guscio
7. Selettore del grado di tostatura
8. Dispositivo scaldapanini
9. Interruttore per dispositivo scaldapanini
10. Cassetto raccoglirociole
11. Scomparto per il cavo
12. Piedini di gomma
13. Cavo di alimentazione con spina

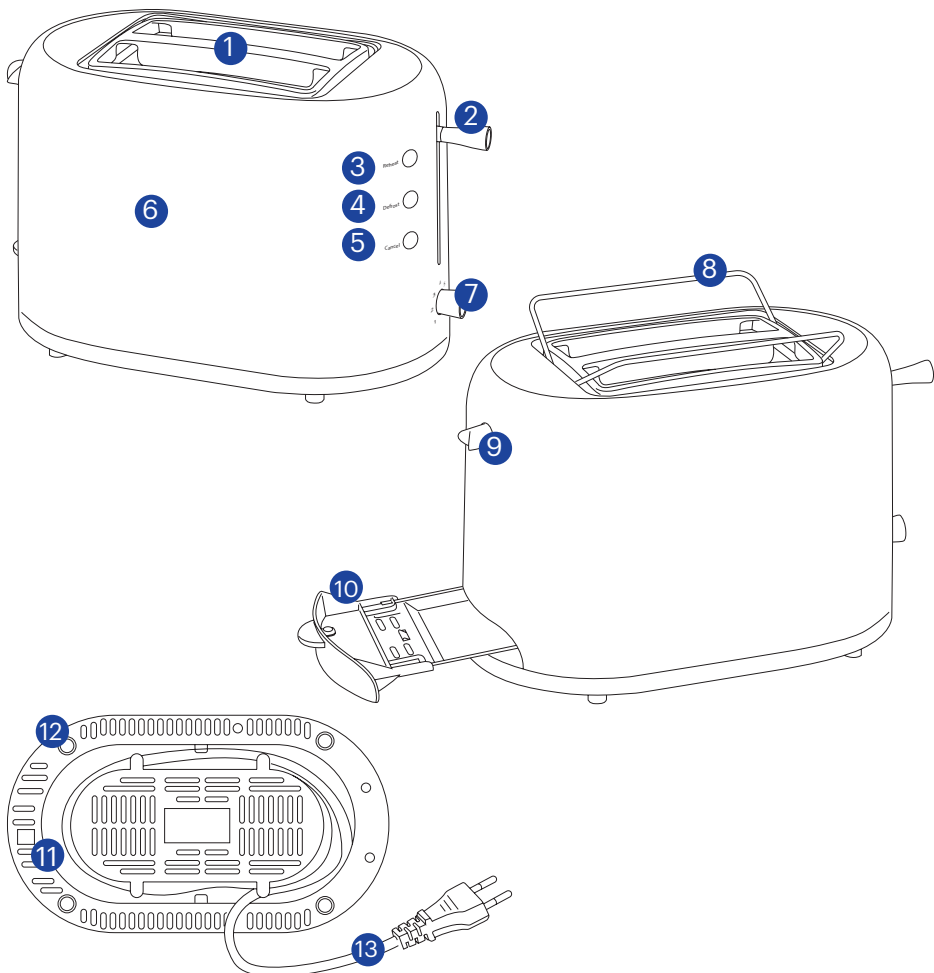

---

### 3) Informazioni utili

Il Satrap Toasty 1 è un tostapane elettronico a due scomparti. Si possono tostare contemporaneamente una o due fette di pane (spessore fino a 3 cm e lunghezza fino a 13 cm). Il tempo di tostatura è regolato elettronicamente. Il selettore del grado di tostatura a regolazione continua permette di tostare il pane secondo i gusti personali. Non appena sarà stato raggiunto il grado di tostatura selezionato, il Satrap Toasty 1 si spegne automaticamente sollevando i toast. La funzione "Scaldare" consente di riscaldare del pane già tostato. Con la funzione "Scongelare" è possibile contemporaneamente scongelare e tostare il pane. Il dispositivo scaldapanini integrato permette di scaldare e rendere croccanti panini e gipfel. Il cassetto raccoglibriciole estraibile consente una pulizia semplice ed accurata.

---

### 4) Messa in funzione

L'apparecchio funziona soltanto con corrente alternata a 30 V. Togliere l'apparecchio dall'imballaggio e controllare che durante il trasporto non sia stato danneggiato. In caso si riscontrassero danni, riportarlo immediatamente al punto di vendita per la riparazione.

Prima di usare l'apparecchio per la prima volta si raccomanda di scaldarlo 1 o 2 volte a vuoto per bruciare eventuali resti di fabbricazione. Il fumo e l'odore sgradevole che si sviluppano sono del tutto normali e scompaiono dopo poco tempo. Arieggiare bene il locale.

**Attenzione: il tasto di accensione funziona soltanto se la spina è collegata alla presa di corrente.**

---

### 5) Utilizzo

Inserire la spina nella presa di corrente. Mettere i toast negli scomparti e regolare con l'apposito selettore (7) il grado di tostatura desiderato (1-7). Spingere verso il basso il tasto di accensione (2), in questo modo il Satrap Toasty 1 comincia la tostatura. Si accende la spia di controllo Cancel (5). Non appena le fette di toast avranno raggiunto il grado di tostatura selezionato, l'apparecchio si spegnerà automaticamente e i toast verranno sollevati facilitandone l'estrazione. La tostatura può essere interrotta in qualsiasi momento premendo il tasto "CANCEL" (5). In questo modo il tostapane viene spento e le fette di pane vengono spinte verso l'alto. Per rimuovere più facilmente le fette di pane è possibile spingere verso l'alto l'interruttore a scorrimento (2).

Nota: per ottenere un grado di tostatura uniforme quando si preparano vari toast di seguito, attendere circa ½ minuto tra un toast e l'altro. Il grado di tostatura dipende dalla varietà di pane, dall'umidità e dallo spessore delle singole fette. Il pane da toast dovrebbe essere conservato in un imballaggio chiuso.

---

### 6) Funzione di riscaldamento

Con la funzione di riscaldamento (REHEAT) è possibile riscaldare del pane già tostato. Una volta avviata la tostatura, attivare anche il tasto di funzione di riscaldamento Reheat (3). A questo punto si accenderà la spia di controllo.

Nota: con la funzione di riscaldamento il processo di tostatura si riduce automaticamente mantenendo lo stesso grado di doratura.

---

### 7) Funzione di scongelamento

Se si utilizza pane per toast surgelato, con la funzione di scongelamento (DEFROST) è possibile allungare il tempo di tostatura impostato. Premere all'inizio del processo di tostatura il pulsante di funzione di scongelamento Defrost (4) e regolare il grado di tostatura desiderato.

Nota: con la funzione di scongelamento il processo di tostatura si allunga automaticamente mantenendo lo stesso grado di doratura.

## 8) Cottura panini precotti

Per cuocere panini, gipfel precotti girare in senso antiorario l'interruttore del dispositivo scaldapanini (9). In questo modo si alzerà l'apposito dispositivo scaldapanini (8). Appoggiarvi sopra i panini, con il selettore di tostatura (7) selezionare un grado di tostatura medio e premere il tasto di accensione (2). Quando il tempo di tostatura sarà terminato, girare i panini e riaccendere il tostapane. Per far rientrare il dispositivo scaldapanini (8) girare in senso orario l'interruttore del dispositivo scaldapanini (9). A questo punto il dispositivo scaldapanini (8) si trova nuovamente nella posizione iniziale.

### **Non appoggiare mai i panini direttamente sul tostapane!**

La tostatura può essere interrotta in qualsiasi momento premendo il tasto d'arresto "CANCEL" (5).

Nota: si possono scaldare al massimo 2 panini alla volta.

## 9) Pulizia e cura

Prima di una qualsiasi operazione di pulizia, staccare sempre la spina dalla presa e lasciar raffreddare l'apparecchio. Pulire le parti esterne dell'apparecchio solo con un panno umido. Non usare mai prodotti aggressivi come detergenti chimici, abrasivi o pagliette di ferro. **Non immergere mai l'apparecchio nell'acqua.**

Durante la tostatura si formano delle briciole che si raccolgono nell'apposito cassetto. Per pulire il cassetto raccoglibriciole (10), estrarlo lateralmente e strofinarlo con un panno umido. Per eliminare le briciole di pane dare qualche colpetto all'apparecchio.

**Non utilizzare mai oggetti appuntiti, poiché i fili irradianti potrebbero venire danneggiati.**

## 10) Pulizia e cura

Ai fini della salvaguardia dell'ambiente, al termine del loro ciclo di vita tutti gli apparecchi elettrici devono essere smaltiti in maniera appropriata. Tagliare il cavo di alimentazione e consegnare l'apparecchio inutilizzabile al punto di vendita Coop più vicino per il corretto smaltimento.



Gerät zur Entsorgung zurück in die Verkaufsstelle Pappoter l'appareil hors d'usage au point de vente Riportare l'apparecchio al punto di vendita per il corretto smaltimento

---

## 11) Garanzia Coop / Servizio dopo vendita Coop

Sugli apparecchi Satrap concediamo 2 anni di garanzia Coop a partire dalla data di acquisto. Durante la garanzia il Servizio dopo vendita Coop ripara gratuitamente l'apparecchio, senza addebitare le spese di spedizione e trasporto, i pezzi di ricambio e il tempo impiegato per la riparazione.

La garanzia Coop non risponde in caso di:

- difetti o danni causati dall'inosservanza di queste istruzioni per l'uso;
- uso improprio da parte dell'acquirente o di terzi;
- uso commerciale;
- normale usura;
- riparazioni eseguite dall'acquirente o da terzi;
- mancanza del certificato di garanzia o dello scontrino di cassa.

**In caso di richiesta di copertura è necessario presentare lo scontrino di cassa o il certificato di garanzia – che devono quindi essere conservati con cura.**

[Prestazioni Coop supplementari per elettrodomestici Satrap](#)

### Laboratorio Qualità

Nei nostri laboratori testiamo e verifichiamo costantemente il funzionamento, l'operatività, le performance, il grado di sicurezza e l'economicità di tutti gli apparecchi Satrap.

### Norme di sicurezza

Tutti gli apparecchi Satrap sono conformi alle norme internazionali ed europee EN/IEC e soddisfano le norme svizzere sulla sicurezza.

### Dichiarazione merceologica

Se siete interessati a un apparecchio Satrap, potete informarvi in modo esauriente sul prodotto prima di acquistarlo. La dichiarazione merceologica senza fini pubblicitari garantisce un'informazione chiara e confrontabile per i consumatori e permette loro di scegliere con assoluta sicurezza. In questo modo possono ricevere informazioni su provenienza, dati elettrici, reperibilità dei materiali, equipaggiamento, consumo energetico, accessori e particolarità dei singoli apparecchi.

### Garanzia Coop

La Garanzia Coop sul vostro apparecchio Sa-

trap significa che tutti i lavori di riparazione eseguiti durante la validità della garanzia sono gratuiti. Non vi saranno addebitati né il tempo impiegato, né le spese di materiale, spedizione o di trasporto.

### Servizio dopo vendita Coop:

**Sicurezza dopo l'acquisto**

In caso di guasti o riparazioni, la cosa migliore è portare il vostro apparecchio in un punto vendita Coop che dispone dell'assortimento corrispondente.

### Hot line

In caso di problemi tecnici o per richiedere maggiori informazioni sulle prestazioni del Servizio dopo vendita Coop, potete telefonare alla hot line multilingue: Tel. 0848 811 222

### Garanzia Servizio

Il Servizio dopo vendita Coop garantisce eventuali riparazioni durante 5 anni sugli apparecchi piccoli. Sulle riparazioni eseguite – ricambi inclusi – il Servizio dopo vendita Coop offre 1 anno di garanzia.

Consultate il Servizio dopo vendita Coop visitando il sito <http://www.coop.ch>



## 12) Informazioni per i consumatori

Dichiarazione merceologica  
Tostapane elettronico a due scomparti  
Satrap Toasty 1  
(Definizione Coop)

SAP 5.751.576

### 1. Dati generali

Provenienza	Cina
Garanzia	2 anni
Garanzia Servizio dopo vendita	5 anni
Lavori di assistenza da parte di Istruzioni per l'uso	Servizio dopo vendita Coop
	Sì

### 2. Dati elettrici

Tensione nominale	230 V
Potenza nominale	870 W
Sicurezza	6 A
Requisiti in materia di sicurezza	risponde alle norme europee/internazionali EN / CEI

### 3. Dati dell'apparecchio

Sistema	resistenza piatta
Selezione del grado di tostatura	elettronica con sensore
Dimensioni 18,5 x 30 x 15,5 cm	18,5 x 30 x 15,5 cm
Dimensioni scomparto di tostatura	10 x 13 x 3 cm
Peso con il cavo di alimentazione	1,1 kg
Lunghezza del cavo	83 cm
N. di fette da tostare	2 pezzi
Funzione di spegnimento automatico	Sì
Funzione di riscaldamento (REHEAT)	Sì
Funzione di scongelamento (DEFROST)	Sì
Dispositivo scaldapanini	Sì, con interruttore a scorrimento
Cassetto raccoglibriciole	Sì, amovibile
Dispositivo antisurriscaldamento	Sì, incorporato

### Elementi di comando:

selettore del grado di doratura	manopola, regolazione in continuo da 1 a 7
Tasto d'arresto con spia di controllo	tasto a pressione per interrompere il processo di cottura
Tasto di scongelamento con spia di controllo	tasto a pressione
Tasto di riscaldamento con spia di controllo	tasto a pressione
Interruttore a scorrimento	interruttore d'avvio

### Materiale:

- guscio	materiale sintetico
- elementi di comando	materiale sintetico

# satrap

Satrap ist einfach clever! Unkomplizierte Bedienung, funktionale Gestaltung und immer auf dem aktuellsten Stand der Technik. Dazu faire Preise und ausgezeichnete Service- und Reparaturleistungen. Kurz: Satrap ist seit 1955 eine kluge Entscheidung.

Satrap, ce sont des appareils fonctionnels à prix justes et qui répondent aux dernières avancées techniques, mais aussi un service après-vente et des réparations de qualité. Satrap, depuis 1955, c'est le bon choix!

Satrap è semplicemente geniale! Facilità d'uso, design funzionale, sempre al passo con la tecnologia, prezzi vantaggiosi e un servizio dopo vendita e di riparazione impeccabile: dal 1955 Satrap è la scelta intelligente!

[www.satrap.ch](http://www.satrap.ch)

**coop**

Info Service

Postfach 2550, 4002 Basel

Info-Tel. 0848 888 444\*

\*Nationaler Tarif / Tarif national /  
Tariffa nazionale