

# The Joy of Living.



**satrap**

## Lamone Lento

Slow-Juicer  
Extracteur de jus  
Estrattore di succo  
Slow Juicer

Gebrauchsanweisung  
Mode d'emploi  
Istruzioni per l'uso  
Instructions

Vielen Dank, dass Sie auf die Marke **satrap** setzen. Eine clevere Entscheidung! Unsere Produkte schenken Freude und erleichtern Ihren Alltag.

Ihr Vertrauen ist unser Antrieb, denn auch wir setzen auf **satrap**: Jedes Produkt wird von unserem Qualitätssicherungs-Team in der Coop-Zentrale sorgfältig geprüft und von Mitarbeitern zuhause getestet.

Unser Qualitätsversprechen unterstreichen wir mit einer umfassenden Garantieleistung von 5 Jahren. Wo immer möglich, wann immer sinnvoll, erbringen wir Reparaturleistungen in der Schweiz. Denn wir sind auch nach dem Kauf für Sie da.

**satrap**, ce sont des appareils électroménagers parfaits pour le quotidien. Opter pour un article **satrap**, c'est faire le bon choix! Merci pour la confiance que vous nous témoignez!

Conçus pour vous faciliter la vie, les articles **satrap** sont synonymes de qualité éprouvée: chacun de nos appareils est examiné à la loupe par notre équipe Assurance qualité à la centrale Coop avant d'être confié à des collaborateurs de Coop pour qu'ils puissent le tester chez eux.

Et nous sommes toujours là pour vous, même après votre achat! Les articles sont garantis 5 ans et les réparations, si elles sont possibles et nécessaires, sont assurées en Suisse pendant toute cette période.

**satrap** è una scelta geniale. E noi vi ringraziamo per la vostra fiducia. I nostri prodotti regalano gioia e rendono la vita di tutti i giorni più confortevole.

La vostra fiducia è la nostra forza motrice, perché anche noi puntiamo su **satrap**: il nostro team dell'Assicurazione qualità alla Centrale Coop controlla scrupolosamente ogni prodotto, che viene testato a casa dai nostri collaboratori.

Concretizziamo la nostra promessa di qualità con una garanzia completa di 5 anni, fornendo servizi di riparazione in Svizzera qualora sia possibile e sensato. Perché siamo qui per voi anche dopo l'acquisto.

# satrap Slow Juicer Lamone Lento – Inhaltsverzeichnis | Sommaire | Indice | Table of contents

|           |  |           |  |
|-----------|--|-----------|--|
| <b>4</b>  | <b>Sicherheitshinweise</b><br>Consignes de sécurité<br>Avvertenze di sicurezza<br>Safety instructions        | <b>20</b> | <b>Anwendung</b><br>Utilisation<br>Uso<br>Use  |
| <b>18</b> | <b>Geräteübersicht</b><br>Description de l'appareil<br>Descrizione dell'apparecchio<br>Appliance description | <b>34</b> | <b>Garantie-Hinweis</b><br>Informations de garantie<br>Dichiarazione di garanzia<br>Warranty information |



In Übereinstimmung mit den Europäischen Richtlinien für Sicherheit und EMV.

Conforme aux Directives européennes en matière de sécurité et de compatibilité électromagnétique.

In conformità alle Direttive Europee per la Sicurezza e EMC.

In accordance with the European guidelines for safety and EMC.

Änderungen in Design, Ausstattung, technische Daten sowie Irrtümer behalten wir uns vor.

Sous réserve d'erreurs ou de modifications dans le design, l'équipement et les caractéristiques techniques.

Ci riserviamo il diritto di modifiche nel design, equipaggiamento e dati tecnici nonché di eventuali errori.

We reserve the right to make changes in design, equipment, technical data as well as errors.



Durch und durch sicher

- ist das Label für nachgewiesene Sicherheit.
- ist ganz im Sinne des neuen Bundesgesetzes über die Produktesicherheit (PrSG; SR 930.11), welches darauf abzielt, dem Konsumenten grösstmöglichen Schutz zu gewähren.
- ist das Label der Zertifizierungsstelle des Eidgenössischen Starkstrominspektorats ESTI für elektrische Erzeugnisse gemäss der Verordnung über elektrische Niederspannungserzeugnisse (NEV; SR 734.26). Das ESTI ist seit 1996 als Zertifizierungsstelle nach EN 45011 mit der Akkreditierungsnummer SCESp0033 der SAS akkreditiert.
- ist nach ISO der Zertifizierungsart 2, d.h. Typenprüfung mit Marktüberwachung, zugeordnet und erfüllt somit höhere Ansprüche an die elektro-technische Sicherheit als die Selbstdenkleration mit dem CE-Kennzeichen.

#### Sécurité totale

- est le label synonyme de sécurité prouvée.
- va tout à fait dans le sens de la nouvelle loi fédérale sur la sécurité des produits (LSPro; RS 930.11) dont le but est de protéger le plus possible les consommateurs
- est le label de l'organisme de certification de l'ESTI pour les matériels électriques selon l'Ordonnance sur

les matériels électriques à basse tension (OMBT; RS 734.26). L'ESTI est accréditée, depuis 1996, comme organisme de certification selon EN 45011, sous le numéro d'accréditation SCESp 0033 du SAS.

- est classé selon ISO, type de certification 2, contrôle de types avec surveillance du marché et répond ainsi à des exigences plus élevées de sécurité électrique que l'autodéclaration avec le marquage CE.

#### Sicurezza totale

- è il contrassegno per sicurezza comprovata.
- è del tutto in linea con la nuova legge federale sulla sicurezza dei prodotti (LSPro, RS 930.11), che mira a dare ai consumatori la massima tutela possibile.
- è il contrassegno dell'organismo di certificazione dell'ESTI per i prodotti elettrici, ai sensi dell'Ordinanza sui prodotti elettrici a bassa tensione (OPBT, RS 734.26). L'ESTI è accreditato dal 1996 come organismo di certificazione ai sensi dell'EN 45011 con il numero SCESp 0033 della SAS.
- è classato al tipo di certificazione 2 secondo ISO, cioè controllo del tipo con sorveglianza nel mercato, e pertanto corrisponde a esigenze di sicurezza elettrotecnica più elevata rispetto all'autodichiarazione con il marchio CE.

# Sicherheitshinweise

## DE

- Achtung: Lesen Sie alle Sicherheitshinweise und Anweisungen. Versäumnisse bei der Einhaltung der Sicherheitshinweise und Anweisungen können elektrischen Schlag, Brand und/oder schwere Verletzungen verursachen.
- Halten Sie Kinder unter 8 Jahren stets von Gerät und Netzkabel fern.
- Kinder ab 8 Jahren dürfen Reinigungs- und Pflegearbeiten am Gerät nur unter Aufsicht durchführen.
- Kinder ab 8 Jahren und Personen, denen es an Wissen oder Erfahrung im Umgang mit dem Gerät mangelt, oder die in ihren körperlichen, sensorischen oder geistigen Fähigkeiten eingeschränkt sind, dürfen das Gerät nicht ohne Aufsicht oder Anleitung durch eine für ihre Sicherheit verantwortliche Person benutzen. Lassen Sie das Gerät nicht ohne Aufsicht in Betrieb.
- Kinder sollen beaufsichtigt werden, um sicherzustellen, dass sie nicht mit dem Gerät spielen.
- Dieses Gerät ist nicht für die Bedienung über einen externen Timer oder ein separates Fernbedienungssystem bestimmt.
- Falls ein Verlängerungskabel verwendet wird, muss es für den Stromverbrauch des Gerätes geeignet sein, sonst kann es zum Überhitzen des Verlängerungskabels und/oder des Steckers kommen. Es besteht Verletzungsgefahr durch Stolpern über das Verlängerungskabel. Lassen Sie Vorsicht walten, um gefährliche Situationen zu vermeiden.
- Bevor Sie den Stecker mit der Netzsteckdose verbinden, prüfen Sie bitte, ob die Spannung und die Frequenz mit den Angaben auf dem Typenschild übereinstimmen.
- Lassen Sie das Gerät nicht unbeaufsichtigt laufen. Wenn Sie den Arbeitsplatz verlassen, schalten Sie das Gerät immer aus oder ziehen Sie den Stecker aus der Steckdose (ziehen Sie direkt am Stecker, nicht am Kabel).
- Den Netzstecker des Gerätes nicht mit einer nassen Hand aus der Steckdose ziehen oder mit der Steckdose verbinden.
- Versuchen Sie unter keinen Umständen, das Gehäuse des Gerätes zu öffnen oder das Gerät selbst zu reparieren. Dies könnte einen Stromschlag verursachen.
- Stellen Sie vor dem Anschliessen an die Stromversorgung sicher, dass der Trichter richtig im Gerät eingesetzt ist.
- Halten Sie während des Gebrauchs Hände oder scharfe Gegenstände von dem Lebensmittel-Zuführungsschacht fern. Verwenden Sie nur den Schieber zum Schieben der Lebensmittel.
- Berühren Sie während des Gebrauchs weder die Schnecke noch andere abnehmbare Teile, um Verletzungen oder Beschä-

## Sicherheitshinweise

- digungen dieses Produkts zu vermeiden.
- Dieses Produkt ist mit einem intelligenten Schutzchip ausgestattet, sodass das Produkt nach 20 Minuten kontinuierlichem Betrieb automatisch stoppt. Wenn dies passiert, können Sie das Produkt nach 20 bis 30 Minuten wieder verwenden, wenn der Motor abgekühlt ist. Dies verlängert die Produktlebensdauer.
  - Dieses Produkt ist mit einer Strombegrenzung ausgestattet. Daher wird die Motorrotation bei der Verarbeitung von harten Lebensmitteln blockiert und elektrische Ströme werden erhöht. Wenn die elektrischen Ströme 1,3 A überschreiten, erzeugt dieses Gerät einen Warnton. Es funktioniert wieder, nachdem der Motor für einige Sekunden in die andere Richtung rotiert. Diese Methode bietet einen effizienten Überstromschutz für den Motor und verlängert die Motorlebensdauer.
  - Entfernen Sie nach dem Gebrauch abnehmbare Teile nur, wenn der Motor und die Schnecke nicht mehr rotieren und das Gerät von der Stromversorgung getrennt ist.
  - Nach dem Auspressen mancher Obst- und Gemüsesorten sind der Trichter und die Schnecke möglicherweise verfärbt, was normal ist und keinen Einfluss auf den Verzehr und die Gesundheit der Benutzer hat.
  - Keines der Zubehörteile dieses Produkts kann mit heissem Wasser über 80°C oder im Mikrowellenherd desinfiziert werden. Andernfalls können sie sich durch die hohen Temperaturen verformen und beschädigt werden.
  - Verwenden Sie zum Reinigen dieses Produkts keine Stahlwolle, Scheuermittel oder ätzende Flüssigkeit (z. B. Benzin oder Aceton).
  - Verwenden Sie das Gerät nicht, wenn das Sieb oder die Abdeckung beschädigt ist oder sichtbare Risse aufweist.
  - Dieses Gerät ist dafür bestimmt, im Haushalt und ähnlichen Anwendungen verwendet zu werden.
  - Das Gerät ist nicht für den rein gewerblichen Gebrauch bestimmt.
  - Stellen Sie das Gerät auf eine stabile und ebene Fläche und betreiben Sie es nicht in der Nähe von Wärmequellen (Herd, Gasflamme etc.) sowie in explosionsgefährdeter Umgebung, in der sich brennbare Flüssigkeiten oder Gase befinden.
  - Tauchen Sie das Gerät und den Netzstecker zum Reinigen nie in Wasser.
  - Ziehen Sie nach jedem Gebrauch den Netzstecker. Lassen Sie die Netzleitung nicht über den Rand der Arbeitsfläche herunterhängen, damit das Gerät nicht versehentlich heruntergezogen werden kann.
  - Halten Sie die Netzleitung fern von heißen Oberflächen, scharfen Kanten und mechanischen Belastungen.

# Sicherheitshinweise

## DE

Überprüfen Sie die Netzleitung regelmässig auf Beschädigungen und Alterungen. Beschädigte oder verwickelte Netzleitungen erhöhen das Risiko eines elektrischen Schlages.

- Dieses Elektrogerät entspricht den einschlägigen Sicherheitsbestimmungen. Ist das Gerät oder die Netzleitung beschädigt, sofort den Netzstecker ziehen. Reparaturen dürfen nur von autorisierten Fachbetrieben oder durch unseren Kundendienst durchgeführt werden. Durch unsachgemässe Reparaturen können erhebliche Gefahren für den Benutzer entstehen.
- Für Schäden, die durch Nichtbeachten dieser Gebrauchsanleitung entstehen, lehnt Coop jegliche Haftung ab.

## Entsorgung

- Alle Elektrogeräte müssen im Interesse der Umwelt, am Ende ihrer Lebensdauer einer ordnungsgemässen Entsorgung zugeführt werden. Ausgedientes Gerät durch Abtrennen des Netzkabels unbrauchbar machen und in Ihre Coop Verkaufsstelle zur kontrollierten Entsorgung bringen.

# Consignes de sécurité

## FR

- Attention: lire toutes les consignes de sécurité et les instructions. Le non-respect de ces consignes et instructions peut entraîner une électrocution, un incendie et/ou des blessures graves.
- Tenir les enfants de moins de 8 ans éloignés de l'appareil et de son cordon d'alimentation.
- Les opérations de nettoyage et d'entretien ne peuvent être effectuées par des enfants à partir de 8 ans que s'ils sont surveillés.
- L'appareil ne doit pas être utilisé par des enfants à partir de 8 ans, par des personnes aux capacités physiques, sensorielles ou intellectuelles réduites ou par des personnes manquant d'expérience ou de connaissances nécessaires à un emploi correct, à moins qu'ils n'aient été préalablement instruits par une personne responsable de leur sécurité ou qu'ils l'utilisent sous la surveillance de cette dernière. Ne pas laisser fonctionner l'appareil sans surveillance.
- Veiller à ce que les enfants ne jouent pas avec l'appareil.
- Ne jamais brancher l'appareil sur une prise programmable ni l'utiliser avec un dispositif de commande à distance.
- En cas d'utilisation d'une rallonge électrique, veiller à ce que celle-ci soit adaptée à la consommation électrique de l'appareil afin d'éviter toute surchauffe (de la rallonge et/ou de la fiche) et positionnée de manière à écarter tout risque de trébuchement. Éviter toute situation dangereuse en faisant preuve de prudence.
- Avant de brancher l'appareil, vérifier que la tension et la fréquence indiquées sur la plaque signalétique correspondent à celles du secteur.
- Ne pas brancher ni débrancher l'appareil les mains mouillées.
- Ne pas laisser l'appareil fonctionner sans surveillance. Toujours éteindre ou débrancher l'appareil (en tirant sur la fiche et non sur le cordon d'alimentation) avant de quitter la pièce.
- Ne pas brancher ni débrancher l'appareil les mains mouillées.
- Ne tenter en aucun cas de réparer l'appareil soi-même ni même d'ouvrir le boîtier: risque d'électrocution.
- Avant de brancher l'appareil, vérifier que le tube d'alimentation est bien en place.
- Ne pas introduire les mains ni aucun objet coupant dans le tube d'alimentation de l'appareil en marche. Utiliser toujours le poussoir pour pousser les aliments.
- Ne pas toucher la vis d'extraction ni aucune autre pièce amovible lorsque l'appareil est en marche sous peine de l'endommager ou de se blesser.
- Cet appareil est protégé par un dispositif qui l'éteint automatiquement après 20 minutes d'utilisation ininterrompue.
- En cas d'arrêt automatique, laisser refroidir le moteur entre 20 et 30 minutes avant de rallumer

## Consignes de sécurité

### FR

l'appareil afin de prolonger sa durée de vie.

- Cet appareil est équipé d'un limiteur de courant. Lorsque les aliments sont durs, la rotation du moteur est bloquée, ce qui entraîne une hausse du courant consommé. Un signal sonore retentit dès que ce dernier excède 1,3 A. Le moteur se met à tourner en sens inverse pendant quelques secondes, après quoi l'appareil est à nouveau prêt à fonctionner. Ce dispositif permet de protéger le moteur contre la surintensité et de prolonger sa durée de vie.
- Après utilisation, attendre que le moteur et la vis d'extraction ne tournent plus et débrancher l'appareil avant de retirer les pièces amovibles.
- Certains fruits et légumes peuvent colorer le tube d'alimentation et la vis d'extraction, ce qui est normal, n'altère en rien le goût du jus et ne présente aucun danger pour la santé du consommateur.
- Ne laver aucun des accessoires à plus 80° C et ne pas les désinfecter au micro-ondes. Les températures trop élevées risqueraient de les déformer ou de les endommager.
- N'utiliser pour le nettoyage ni laine d'acier, ni produit à récurer, ni liquide corrosif (essence, acétone, etc.).
- Ne pas utiliser l'appareil si le filtre ou le couvercle sont endommagés ou présentent des fissures visibles.
- Cet appareil est conçu pour être utilisé dans un cadre domestique.
- Il n'est pas conçu pour un usage professionnel.
- Poser l'appareil sur une surface stable et plane. Ne pas l'utiliser à proximité d'une source de chaleur (cuisinière, flamme de gaz, etc.) ni dans une atmosphère explosible, en présence de liquides ou de gaz combustibles.
- Ne jamais plonger l'appareil ou son cordon dans l'eau pour le nettoyer.
- Débrancher l'appareil après chaque utilisation. Pour éviter toute chute accidentelle, ne pas laisser le cordon pendre du plan de travail sur lequel l'appareil est posé.
- Tenir le cordon d'alimentation à distance de surfaces chaudes et d'arêtes coupantes. Ne pas le soumettre à des contraintes mécaniques. Vérifier régulièrement que le cordon n'est pas endommagé et qu'il ne présente pas de signes d'usure. Un cordon d'alimentation endommagé ou emmêlé augmente le risque d'électrocution.
- Cet appareil électrique est conforme aux prescriptions de sécurité en vigueur. Le débrancher immédiatement si lui-même ou le cordon est endommagé. Les réparations doivent exclusivement être effectuées par un spécialiste agréé ou par notre Service après-vente. Les réparations inappropriées peuvent exposer l'utilisateur à de graves dangers.

## Consignes de sécurité

- Coop décline toute responsabilité en cas de dommages résultant du non-respect du présent mode d'emploi.

### Élimination

- Les appareils électriques en fin de vie doivent être éliminés dans le respect de la législation et de l'environnement. Lorsque l'appareil est hors d'usage, le rendre définitivement inutilisable en sectionnant le cordon d'alimentation et le rapporter au point de vente Coop, qui veillera à l'éliminer dans les règles.

## Avvertenze di sicurezza

### IT

- **Attenzione:** leggere tutte le avvertenze di sicurezza e le istruzioni. La mancata osservanza delle avvertenze di sicurezza e delle istruzioni può provocare elettrocuzione, incendi e/o ferite gravi.
- Tenere l'apparecchio e il cavo di alimentazione fuori dalla portata dei bambini di età inferiore agli 8 anni.
- I bambini dagli 8 anni possono effettuare operazioni di pulizia e manutenzione dell'apparecchio solo sotto la supervisione di un adulto.
- I bambini dagli 8 anni e le persone prive della conoscenza e dell'esperienza necessarie o con ridotte capacità fisiche, sensoriali o mentali possono utilizzare l'apparecchio solo sotto supervisione o se istruite sull'uso da una persona responsabile della loro sicurezza. Non lasciare l'apparecchio incustodito mentre è in funzione.
- Sorvegliare i bambini per evitare che giochino con l'apparecchio.
- L'apparecchio non va usato con un timer esterno o un telecomando separato.
- Se si utilizza una prolunga, questa deve essere adatta al consumo energetico dell'apparecchio, altrimenti la prolunga e/o la spina potrebbero surriscaldarsi. Sussiste il rischio di inciampare nella prolunga. Prestare attenzione per evitare situazioni pericolose.
- Prima di collegare la spina alla presa di corrente, verificare che la tensione e la frequenza corrispondano alle specifiche riportate sulla targhetta.
- Non lasciare l'apparecchio incustodito mentre è in funzione. Spegnerlo sempre l'apparecchio o staccare la spina dalla presa (tirare direttamente la spina, non il cavo) ogni volta che si lascia l'area di lavoro.
- Non staccare o collegare la spina dell'apparecchio dalla presa di corrente con le mani bagnate.
- Non tentare in nessun caso di smontare l'apparecchio o di ripararlo da soli in quanto potrebbe causare una scossa elettrica.
- Prima di collegare l'apparecchio alla corrente, assicurarsi che l'imbuto sia inserito correttamente.
- Durante l'uso, tenere le mani o gli oggetti appuntiti lontani dall'imbocco per gli alimenti. Utilizzare il pressino solo per spingere il cibo.
- Non toccare la coclea o altre parti rimovibili durante l'uso per evitare lesioni o danni al prodotto.
- Questo prodotto è dotato di un chip di protezione intelligente che lo fa arrestare automaticamente dopo 20 minuti di funzionamento continuo. In tal caso, è possibile utilizzare nuovamente l'articolo dopo 20-30 minuti, quando il motore si è raffreddato. In questo modo si prolunga la durata di vita del prodotto.
- Questo prodotto è dotato di un limitatore di corrente. Pertanto, la rotazione del motore viene bloccata durante la lavorazione di alimenti duri e la corrente elettrica aumenta. Se la corrente elettrica

## Avvertenze di sicurezza

- supera 1,3 A, l'apparecchio genera un segnale acustico. Riprende a funzionare dopo che il motore ha compiuto dei giri nella direzione opposta per alcuni secondi. Questo metodo protegge efficacemente il motore dalle sovracorrenti e ne prolunga la durata.
- Rimuovere le parti staccabili solo dopo l'uso, quando il motore e la coclea non sono più in movimento e l'apparecchio è scollegato dalla corrente elettrica.
  - Dopo la spremitura di alcune varietà di frutta e verdura, l'imbuto e la coclea possono risultare macchiati, il che è normale e non pregiudica il consumo e la salute degli utenti.
  - Nessuno degli accessori di questo prodotto può essere disinfettato con acqua calda a più di 80°C o in un forno a microonde. Potrebbero deformarsi e danneggiarsi a causa delle alte temperature.
  - Non utilizzare pagliette d'acciaio, detergenti abrasivi o liquidi corrosivi (ad esempio benzina o acetone) per pulire il prodotto.
  - Non utilizzare l'apparecchio se il filtro o il coperchio sono danneggiati o presentano crepe visibili.
  - Questo apparecchio è destinato all'uso domestico e ad applicazioni analoghe.
  - L'apparecchio non è destinato all'uso puramente commerciale.
  - Posizionare l'apparecchio su una superficie stabile e piana e non metterlo in funzione in prossimità di fonti di calore, come fornelli e fiamma del gas, o in ambienti a rischio di esplosioni in cui siano presenti liquidi o gas infiammabili.
  - Non immergere mai l'apparecchio e la spina in acqua per pulirlo.
  - Staccare la spina dopo ogni utilizzo. Non lasciare che il cavo di alimentazione sporga dal bordo del piano di lavoro, onde evitare che l'apparecchio venga trascinato a terra accidentalmente.
  - Tenere il cavo di alimentazione lontano da superfici calde, spigoli appuntiti e sollecitazioni meccaniche. Controllare periodicamente che il cavo di alimentazione non sia danneggiato o deteriorato. Un cavo danneggiato o aggrovigliato aumenta il pericolo di elettrocuzione.
  - Questo elettrooutensile è conforme alle disposizioni di sicurezza vigenti. Se l'apparecchio o il cavo di alimentazione risultano danneggiati, staccare subito la spina dalla presa. Le riparazioni possono essere effettuate solo da personale specializzato autorizzato o dal nostro Servizio clienti. Eventuali riparazioni improprie possono comportare rischi notevoli per gli utenti.
  - Coop declina ogni responsabilità per danni derivanti dal mancato rispetto delle presenti istruzioni per l'uso.

## Avvertenze di sicurezza

### Smaltimento

- Al termine del loro ciclo di vita, tutti gli apparecchi elettrici devono essere smaltiti nel rispetto dell'ambiente. Se l'apparecchio è fuori uso, rimuovere il cavo di alimentazione e riportare l'apparecchio a un punto di vendita Coop per il corretto smaltimento.

# Safety instructions

## EN

- NB: Read all the safety notes and instructions. Failure to observe the safety notes and instructions may cause electric shock, fire and/or serious injuries.
- Always keep children under 8 years away from the appliance and cord.
- Children 8 years and older may clean and maintain the appliance only under supervision.
- Children 8 years and older and people who lack knowledge or experience of handling the appliance, or whose physical, sensory or mental capacities are restricted, may only use the appliance under supervision or instruction by a person responsible for their safety. Do not leave the appliance operating unsupervised.
- Do not let children play with the appliance.
- This appliance is not designed to be operated via an external timer or a separate remote control system.
- If an extension cable is used, it must be suitable for the appliance's power consumption, otherwise the extension cable and/or the plug may overheat. There is a risk of injury from tripping over the extension cable. Take great care to avoid hazardous situations.
- Before plugging into the mains, please check that the voltage and frequency match the information on the nameplate.
- Do not unplug the appliance from the socket or plug it in with wet hands.
- Never attempt to open the casing of the appliance or to repair the appliance yourself. This could cause an electric shock.
- Before connecting to the mains, make sure that the funnel is inserted correctly into the appliance.
- During use, keep your hands and any sharp objects away from the feed chute. Only use the pusher to push food in.
- To prevent injury, or damage to this product, do not touch either the screw auger or other removable parts during use.
- This product is fitted with an intelligent protective chip to ensure that the product will automatically stop after 20 minutes of continuous operation. When this happens, you can use the product again after 20 to 30 minutes, once the motor has cooled. This extends the product lifespan.
- This product has a current limiter. Therefore, when processing hard foods the motor rotation will be blocked and electric currents will be increased. When the electric currents exceed 1.3 A, this appliance emits a warning signal. It will resume operating once the motor has rotated in the opposite direction for a few seconds. This method provides efficient overcurrent protection for the motor and extends the life of the motor.

## Safety instructions

- After use, do not remove detachable parts until the motor and the screw auger have stopped rotating and the appliance has been disconnected from the mains.
- The funnel and screw auger may become discoloured after juicing certain fruits and vegetables; this is normal and does not affect flavour or users' health.
- None of the components of this product can be washed in water hotter than 80°C or disinfected in a microwave oven. The high temperatures could warp or damage them.
- Do not use steel wool, abrasives or caustic fluids (e.g. petrol or acetone) to clean this product.
- Do not use the appliance if the sieve or cover are damaged or visibly cracked.
- This appliance is designed for domestic and similar use.
- The appliance is not intended for purely commercial use.
- Place the appliance on a stable and level surface and do not operate it close to heat sources (hob, gas flame etc.) or in an explosive environment in which flammable liquids or gases are located.
- Never immerse the appliance or plug in water in order to clean. Do not use steel wool, abrasives or caustic fluids (e.g. petrol or acetone) to clean this product.
- Unplug after each use. To prevent the appliance from being accidentally pulled off the work surface, do not allow the cord to hang over the edge.
- Keep the cord away from hot surfaces, sharp edges and mechanical loads. Regularly check the cord for damage and wear. Damaged or tangled cords increase the risk of electric shock.
- This electrical appliance complies with the relevant safety regulations. If the appliance or cord is damaged, unplug immediately. Repairs may only be undertaken by authorized specialists or by our customer service. Improper repairs can put the user at considerable risk.
- Coop does not accept any responsibility for damage arising as a result of failure to observe these instructions.

## Disposal

- For the sake of the environment, all electrical appliances must be properly disposed of at the end of their life. Make a worn-out appliance unusable by detaching the power cable and take it to your Coop store for proper disposal.



# Herzlich willkommen | Bienvenue | Benvenuti | Welcome

## DE

Bitte lesen Sie alle in dieser Gebrauchsanweisung aufgeführten Informationen durch. Bewahren Sie die Gebrauchsanweisung sorgfältig auf und geben Sie diese an Nachbenutzer weiter. Das Gerät darf nur für den vorgesehenen Zweck gemäss dieser Anleitung verwendet werden. Beachten Sie die Sicherheitshinweise.

## FR

Veillez lire toutes les informations contenues dans ce mode d'emploi. Conservez ce mode d'emploi pour vous y référer et joignez-le à l'appareil si une autre personne doit l'utiliser. Cet appareil ne peut être utilisé que pour l'usage décrit dans ce mode d'emploi. Veillez vous conformer aux consignes de sécurité.

## IT

Leggere tutte le informazioni contenute in queste istruzioni per l'uso. Conservare con cura il presente manuale e trasmetterlo ad utenti seguenti. L'apparecchio deve essere adoperato solamente allo scopo previsto in conformità a queste istruzioni. Osservare le avvertenze di sicurezza.

## EN

Please read all the information provided in these instructions. Keep the instructions in a safe place and pass them on to further users. The appliance must only be used for the intended purpose according to these instructions. Observe the notes on safety regulations.

# Vor Erstgebrauch | Avant la première utilisation | Prima del primo utilizzo | Before using for the first time

- ! Bevor Sie das Gerät an das Stromnetz anschließen, überprüfen Sie, ob die auf dem Typenschild unter dem Gerät angegebene Spannung mit der örtlichen Netzspannung übereinstimmt. Stellen Sie das Gerät auf eine horizontale und stabile Fläche.

Wischen Sie die Geräteaußenseiten ab, um angesammelte Staubablagerungen zu entfernen. Mit einem Handtuch abtrocknen. Verwenden Sie keine scheuernden Reinigungsmittel.

Reinigen Sie die Zubehörteile in warmem Spülwasser und trocknen Sie sie mit einem Handtuch ab. Motorbasis und Kabel dürfen nicht in Wasser oder andere Flüssigkeiten getaucht werden. Reinigen Sie Saftschale, Sieb, Schnecke, Trichter, Stopfer, Saftbehälter und Markbehälter in warmem Spülwasser mit einem weichen Tuch oder einer Nylon-Bürste. Abspülen und gründlich abtrocknen.

- ! Avant de brancher l'appareil, assurez-vous que la tension figurant sur la plaque signalétique située sous l'appareil correspond bien à celle délivrée par le secteur. Installez l'appareil sur une surface stable et horizontale.

Dépoussiérez l'extérieur de l'appareil avec un chiffon humide puis séchez-le avec un linge. N'utilisez pas de détergents abrasifs.

Lavez les accessoires dans de l'eau chaude additionnée de produit vaisselle puis séchez-les avec un linge. Ne plongez jamais le bloc moteur ou le cordon d'alimentation dans l'eau, ni dans aucun autre liquide.

Lavez le collecteur de jus, le filtre, la vis d'extraction, le tube d'alimentation, le poussoir et les pichets dans de l'eau chaude additionnée de produit vaisselle en utilisant un chiffon doux ou une brosse en nylon. Rincez et séchez soigneusement.

- ! Prima di collegare l'apparecchio alla corrente, verificare che la tensione indicata sulla targhetta al di sotto dello stesso coincida con la tensione di rete locale. Posizionare l'apparecchio su una superficie orizzontale e stabile.

Pulire l'esterno dell'apparecchio per rimuovere i depositi di polvere accumulati. Asciugare con un panno. Non utilizzare mai detergenti abrasivi.

Pulire gli accessori con acqua tiepida e asciugarli con un panno. Non immergere l'unità motore e il cavo in acqua o altri liquidi.

Pulire il contenitore a due vie, il filtro, la coclea, l'imbuto, il pressino, il contenitore per il succo e il contenitore degli scarti in acqua tiepida con un panno morbido o una spazzola di nylon. Risciacquare e asciugare accuratamente.

- ! Before plugging in the appliance, check that the voltage indicated on the nameplate beneath the appliance is the same as the local mains voltage. Place the appliance on a horizontal and stable surface.

Wipe the outside of the appliance to remove accumulated dust deposits. Dry with a towel. Do not use any abrasive cleaners.

Clean the accessories in warm soapy water and dry them with a towel. The motor base and cable must not be immersed in water or other liquids.

Clean the juicer bowl, sieve, screw auger, funnel, pusher, juice container and pulp container in warm soapy water with a soft cloth or a nylon brush. Rinse and dry thoroughly.

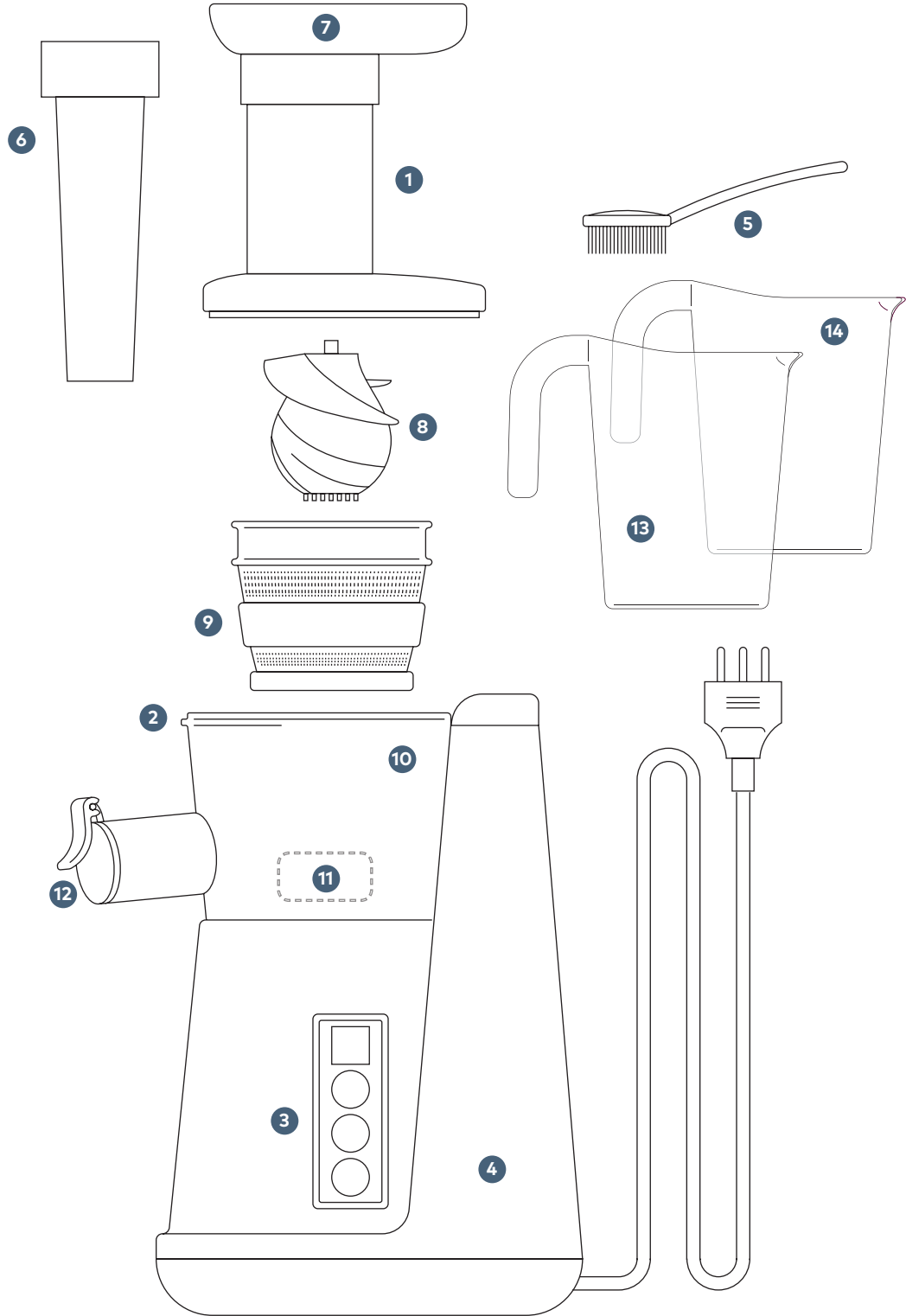

# satrap Entsafter Lamone Premio – Geräteübersicht | Description de l'appareil | Descrizione dell'apparecchio | Appliance description

- |   |   |   |
|---|---|---|
| <p><b>1</b> Lebensmittelrohr<br/>Tube d'alimentation<br/>Imbocco<br/>Feed chute</p>                     | <p><b>6</b> Stopfer<br/>Poussoir<br/>Pressino<br/>Pusher</p>                                | <p><b>11</b> Tresterauslass<br/>Bec à pulpe<br/>Uscita degli scarti<br/>Pulp outlet</p>   |
| <p><b>2</b> Deckel<br/>Couvercle<br/>Coperchio<br/>Lid</p>  | <p><b>7</b> Trichter<br/>Tube d'alimentation<br/>Imbuto<br/>Funnel</p>                      | <p><b>12</b> Saftauslass mit Auslauf-Stopp<br/>Bec à jus anti-goutte<br/>Beccuccio erogatore con<br/>protezione antigoccia<br/>Juice outlet with anti-overflow<br/>system</p> |
| <p><b>3</b> Bedienfeld<br/>Panneau de commande<br/>Pannello di controllo<br/>Control panel</p>          | <p><b>8</b> Schnecke<br/>Vis d'extraction<br/>Coclea<br/>Screw auger</p>                    | <p><b>13</b> Saftbehälter<br/>Pichet à jus<br/>Contenitore per il succo<br/>Juice container</p>   |
| <p><b>4</b> Motorbasis<br/>Bloc moteur<br/>Unità motore<br/>Motor base</p>                              | <p><b>9</b> Sieb<br/>Filtre<br/>Filtro<br/>Sieve</p>  | <p><b>14</b> Tresterbecher<br/>Pichet à pulpe<br/>Contenitore per gli scarti<br/>Pulp cup</p>   |
| <p><b>5</b> Reinigungsbürste<br/>Brosse de nettoyage<br/>Spazzola per la pulizia<br/>Cleaning brush</p> | <p><b>10</b> Saftschale<br/>Collecteur de jus<br/>Contenitore a due vie<br/>Juicer bowl</p> |   |

## Bedienfeld und Display | Panneau de commande et écran | Pannello di controllo e display | Control panel and display

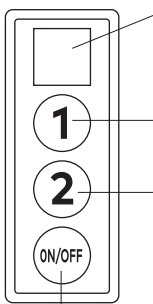

Digitalanzeige zur Anzeige der Funktionen: „00“ = Stand-by-Zustand; „01“ = langsame Rotationsgeschwindigkeit zum Auspressen von weichem Obst und Gemüse, z. B. Kirschen und Tomaten; „02“ = hohe Rotationsgeschwindigkeit zum Auspressen von hartem Obst und Gemüse, z. B. Karotten; „-“ = Rücklauffunktion.

Affichage numérique des fonctions: "00" = mode veille; "01" = vitesse de rotation lente pour fruits et légumes tendres (cerises, tomates, etc.); "02" = vitesse de rotation rapide pour fruits et légumes durs (carottes, etc.); "-" = rotation inverse.

Display digitale per visualizzare le funzioni: "00" = stato di stand-by; "01" = velocità di rotazione lenta per spremere frutta e verdura morbida, ad esempio ciliegie e pomodori; "02" = velocità di rotazione elevata per spremere frutta e verdura dura, ad esempio carote; "-" = funzione inversa.

Digital display showing the functions: "00" = standby mode; "01" = slow rotation speed for juicing soft fruit and vegetables, e.g. cherries and tomatoes; "02" = high rotation speed for juicing hard fruit and vegetables, e.g. carrots; "-" = reverse function.

Taste drücken, um die Funktion „01“ zu wählen.  
Appuyez sur ce bouton pour sélectionner la fonction "01".  
Premere il tasto per selezionare la funzione "01".  
Press the button to select function "01".

Taste drücken, um die Funktion „02“ zu wählen.  
Appuyez sur ce bouton pour sélectionner la fonction "02".  
Premere il tasto per selezionare la funzione "02".  
Press the button to select function "02".

Taste drücken, um das Gerät einzuschalten, und das Gerät mit Rücklauffunktion auszuschalten.  
Appuyez sur ce bouton pour allumer l'appareil et pour l'éteindre (avec rotation inverse).  
Premere il tasto per accendere l'apparecchio e per spegnerlo con la funzione inversa.  
Press the button to switch on the appliance, and to switch off the appliance with reverse function.

# Montage | Montage | Montaggio | Assembly

Vergewissern Sie sich vor der Montage, dass das Stromkabel nicht angeschlossen ist.

1. Stellen Sie die Motoreinheit auf einen flachen, trockenen Untergrund.
2. Setzen Sie den Saftbehälter auf die Motorbasis und stellen Sie sicher, dass die 3 Löcher an der Unterseite des Saftbehälters mit den 3 Spalten auf der Motorbasis übereinstimmen. Installieren Sie den Saftbehälter korrekt.

Assurez-vous que l'appareil est débranché avant de l'assembler.

1. Posez le bloc moteur sur une surface plane et sèche.
2. Placez le collecteur de jus sur le bloc moteur en veillant à insérer les 3 ergots dans les 3 orifices. Assurez-vous qu'il est bien en place.

Prima del montaggio, accertarsi che il cavo di alimentazione non sia collegato.

1. Posizionare l'unità motore su una superficie piana e asciutta.
2. Montare il contenitore a due vie assicurandosi che i 3 fori sul fondo siano posizionati in corrispondenza dei 3 perni sull'unità motore. Assicurarsi che il contenitore sia installato correttamente.

Prior to assembly, make sure that the power cable is not connected.

1. Place the motor unit on a level, dry surface.
2. Attach the juice container to the motor base and make sure that the 3 holes on the bottom of the juice container align with the 3 rods on the motor base. Correctly install the juicer bowl.

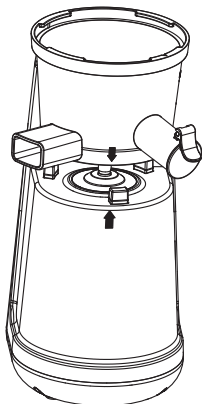

3. Setzen Sie das Sieb in den Saftbehälter ein. Beachten Sie, dass die rote Markierung „●“ auf dem Sieb mit der roten Markierung „●“ auf dem Saftbehälter übereinstimmen muss. Achten Sie darauf, dass das Sieb richtig in den Behälter eingesetzt ist.

Insérez le filtre dans le collecteur de jus en veillant à ce que les repères "●" rouges coïncident. Assurez-vous qu'il est bien en place.

Inserire il filtro nel contenitore a due vie. Accertarsi che il segno rosso "●" sul filtro corrisponda al segno rosso "●" sul contenitore a due vie. Assicurarsi che il filtro sia inserito correttamente nel contenitore.

Slot the sieve into the juice container. Note that the red "●" mark on the sieve must line up with the red "●" mark on the juice container. Ensure that the sieve is correctly slotted into the container.

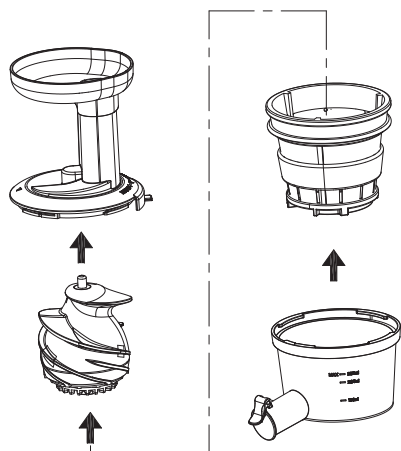

4. Setzen Sie die Schnecke in das Sieb ein. Drücken Sie die Schnecke nach unten und drehen Sie sie nach links oder rechts, um sie einrasten zu lassen.

Placez la vis d'extraction dans le filtre. Enfoncez-la en la tournant vers la droite ou vers la gauche jusqu'au déclic.

Inserire la coclea nel filtro. Premerla verso il basso e ruotarla a sinistra o a destra per farla scattare in posizione.

Insert the screw auger in the sieve. Press down on the screw auger and twist it left or right to secure it in place.

5. Setzen Sie den Trichter auf den Saftbehälter. Richten Sie die Dreieck-Markierung „▼“ am Trichter an der roten Markierung „●“ auf dem Saftbehälter aus und drehen Sie ihn im Uhrzeigersinn, um ihn zu befestigen. Der Trichter rastet dann ein.

Placez le tube d'alimentation sur le collecteur de jus en veillant à aligner le repère "▼" figurant sur le premier avec le repère "●" rouge figurant sur le second. Bloquez-le en tournant dans le sens des aiguilles d'une montre jusqu'au déclic.

Posizionare l'imbuto sul contenitore a due vie. Allineare il triangolo "▼" sull'imbuto in corrispondenza del segno rosso "●" sul contenitore a due vie e ruotarlo in senso orario per fissarlo. L'imbuto si blocca in posizione.

Attach the funnel to the juice container. Align the triangular "▼" mark on the funnel with the red "●" on the juice container and turn it clockwise to lock in place. The funnel will click into position.

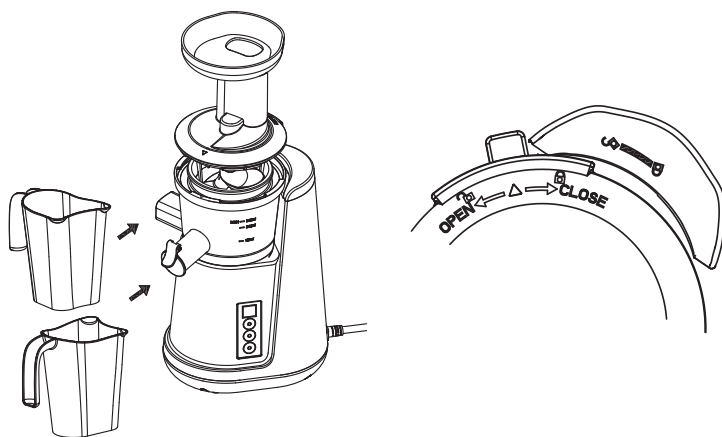

6. Stellen Sie den Saftbecher und den Tresterbecher unter den Saftauslass bzw. Tresterauslass. Dieses Gerät verfügt über eine integrierte Sicherheitsverriegelung. Diese Funktion stellt sicher, dass das Gerät nur eingeschaltet werden kann, wenn der Entsafter korrekt an der Motoreinheit angebracht wurde. Bei korrekter Montage wird die integrierte Sicherheitsverriegelung geöffnet.

Placez les pichets à jus et à pulpe sous leurs becs respectifs.

L'appareil est équipé d'un verrouillage de sécurité: il ne peut être mis en marche que si les différentes pièces sont correctement fixées sur le bloc moteur. Il est déverrouillé une fois que tout est bien monté.

Posizionare il contenitore per il succo e il contenitore per gli scarti rispettivamente sotto il beccuccio erogatore e l'uscita degli scarti. L'apparecchio è dotato di un blocco di sicurezza integrato. Questa funzione garantisce che l'apparecchio possa essere acceso solo quando l'estrattore è stato correttamente collegato all'unità motore. Se montato correttamente, il blocco di sicurezza integrato si apre.

Place the juice cup and the pulp cup underneath the juice outlet and pulp outlet.

This appliance has a built-in safety lock. This function ensures that the appliance can only be switched on when the juicing unit has been correctly fitted to the motor unit. When correctly assembled, the integrated safety lock releases.

# Bedienung | Utilisation de l'appareil | Utilizzo | Operation

Dieses Gerät lässt sich nur bedienen, wenn alle Teile ordnungsgemäss montiert wurden und der Deckel korrekt eingerastet ist.

L'appareil ne peut être utilisé que si toutes les pièces sont correctement montées et que le couvercle est encliqueté.

Questo apparecchio può funzionare solo se tutte le parti sono state assemblate correttamente e il coperchio è inserito correttamente.

This appliance can only be operated if all the parts have been properly assembled and the lid is securely attached.

1

Waschen Sie Obst und/oder Gemüse ab und schneiden Sie alles in Stücke, die durch das Lebensmittelrohr passen.

Lavez vos fruits et/ou vos légumes et coupez-les en morceaux adaptés à la taille du tube d'alimentation.

Lavare la frutta e/o la verdura e tagliarla in pezzi che entrino nell'imbocco.

Rinse the fruit and/or vegetables and chop everything into pieces that fit through the feed chute.

2

Stein- oder Kernobst bitte entkernen. Harte und ungeniessbare Schalen, d. h. die Schale von Melonen, Ananas und Mangos, vor dem Entsaften entfernen. Auch Zitrusfrüchte vor dem Entsaften schälen.

Retirez les pépins et les noyaux s'il y en a. Épluchez les fruits dont la peau ou l'écorce est trop coriace ou non comestible (melons, ananas, mangues, agrumes, etc.).

Rimuovere il torsolo o il nocciolo se presenti. Rimuovere le bucce dure e non commestibili, cioè la buccia di meloni, ananas e mango, prima di inserirle nell'apparecchio. Sbucciare anche gli agrumi prima di aggiungerli.

Remove any stones or pips. Remove tough, inedible skins, e.g. the skins of melons, pineapples and mangos, before juicing. Peel citrus fruits before juicing.

3

Schliessen Sie das Gerät an eine Steckdose an.

Branchez l'appareil.

Collegare l'apparecchio a una presa di corrente.

Plug in the appliance.

4

Die Ein-/Aus-Taste drücken, um das Gerät einzuschalten. Drücken Sie die Taste „1“ oder „2“ zur Auswahl Ihrer gewünschten Funktion. Geben Sie die Lebensmittelstücke in das Lebensmittelrohr und drücken Sie den Stopfer sanft nach unten, bis alle Obst- und Gemüsestücke durch den Entsafter verarbeitet wurden.

**Vorsicht: Finger oder andere Gegenstände dürfen während des Betriebs nicht in das Lebensmittelrohr eingeführt werden.**

Appuyez sur le bouton "ON/OFF" pour allumer l'appareil. Sélectionnez la fonction voulue en appuyant sur "1" ou "2". Introduisez les morceaux de fruits ou de légumes dans le tube d'alimentation et poussez-les doucement vers le bas à l'aide du poussoir.

**Attention: n'introduisez pas vos doigts ni de quelconques objets dans le tube d'alimentation tant que l'appareil est en marche.**

Premere il tasto ON/OFF per accendere l'apparecchio. Premere il tasto "1" o "2" per selezionare la funzione desiderata. Inserire gli alimenti a pezzi nell'imbocco e spingere delicatamente con il pressino fino alla completa lavorazione.

**Attenzione! Durante il funzionamento non inserire dita o altri oggetti nell'imbocco.**

4

Press the On/Off button to switch the appliance on. Press button "1" or "2" to select the required function. Feed the chopped food into the feed chute and gently press the pusher down until all the pieces of fruit and vegetables have been processed by the juicer.

**Caution: fingers or other objects must not be placed in the feed chute during operation.**

5

Der Saft fließt direkt in den Saftbecher und der Trester wird im Tresterbecher gesammelt. Wenn der Saftbecher den Saft auffangen soll, öffnen Sie die Tropfschutz-Abdeckung des Saftauslasses. Wenn der Saftauslass geschlossen ist, sollte die Saftmenge das maximale Fassungsvermögen des Saftbehälters von 250 ml nicht überschreiten.

**Hinweis:** Während des Betriebs können Sie die Taste „1“ oder „2“ drücken, um zu pausieren; das Gerät schaltet in den Stand-by-Zustand. Drücken Sie die Taste „1“ oder „2“ erneut, um fortzufahren.

Dieses Gerät ist mit einer Rücklauffunktion ausgestattet.

Falls kein Trester ablaufen kann oder die Rotation blockiert wird, erzeugt das Gerät einen Signalton und stoppt, dreht sich dann für mehrere Sekunden rückwärts und schaltet sich aus.

La pulpe tombe directement dans le pichet à pulpe, tandis que le jus coule dans le pichet à jus, à condition toutefois que le bec d'écoulement soit ouvert. S'il est fermé, veillez à ne pas extraire plus de jus que le récipient ne peut en contenir (250 ml).

**À noter:** vous pouvez faire une pause en appuyant sur le bouton "1" ou "2"; l'appareil passe alors en mode veille. Appuyez à nouveau sur "1" ou "2" pour poursuivre.

L'appareil est doté d'une fonction "rotation inverse".

En cas de bourrage de pulpe ou de blocage de la vis, l'appareil émet un signal sonore et s'arrête; puis la vis d'extraction tourne dans le sens inverse pendant quelques secondes avant que l'appareil ne s'éteigne.

Il succo e gli scarti finiscono direttamente negli appositi contenitori. Per raccogliere il succo, aprire la protezione antigocce sul beccuccio erogatore. Se il beccuccio erogatore è chiuso, la quantità di succo non deve superare la capacità massima del contenitore a due vie, pari a 250 ml.

**Suggerimento:** durante il funzionamento, è possibile premere il tasto "1" o "2" per mettere in pausa l'apparecchio, che passa in modalità stand-by. Premere nuovamente il tasto "1" o "2" per continuare.

Questo dispositivo è dotato di una funzione inversa.

Se gli scarti non fuoriescono o la coclea è bloccata, l'apparecchio emette un segnale acustico e si ferma, quindi ruota all'indietro per alcuni secondi e si spegne.

The juice flows straight into the juice cup and the pulp is collected in the pulp cup. If you want the juice to go into the juice cup, open the anti-drip cover on the juice outlet. If the juice outlet is shut, the quantity of juice must not exceed the 250 ml capacity of the juice container.

**Note:** button "1" or "2" can be pressed during operation to pause juicing; the appliance will switch to standby mode. Press button "1" or "2" again to continue.

This appliance has a reverse function.

If the pulp is getting clogged up or if rotation is blocked, the appliance emits a beep and stops, then rotates in reverse for a few seconds before switching off.

6

Drücken Sie nach dem Auspressen die Ein/Aus-Taste, um das Gerät auszuschalten. Das Gerät rotiert zuerst rückwärts und schaltet sich dann automatisch aus.

Une fois le jus extrait, appuyez sur le bouton "ON/OFF" pour éteindre l'appareil. La vis d'extraction tourne dans le sens inverse, puis l'appareil s'éteint automatiquement.

Dopo la spremitura, premere il pulsante di ON/OFF per spegnere l'apparecchio. La coclea ruota prima all'indietro e poi l'apparecchio si spegne automaticamente.

After juicing, press the On/Off button to switch off the appliance. The appliance will first rotate in reverse before automatically switching off.

## 7

Ziehen Sie den Gerätestecker aus der Steckdose und zerlegen Sie das Gerät.

Débranchez l'appareil puis démontez-le.

Scollegare la spina e smontare gli accessori.

Unplug from the socket and disassemble the appliance.



Dieses Produkt ist mit einem intelligenten Schutzchip ausgestattet, sodass das Produkt nach 20 Minuten kontinuierlichem Betrieb automatisch stoppt. Wenn dies passiert, sollten Sie das Produkt erst nach 20 bis 30 Minuten wieder verwenden, nachdem sich der Motor abgekühlt hat. Dies verlängert die Produktlebensdauer.

Cet appareil est protégé par un dispositif qui l'éteint automatiquement après 20 minutes d'utilisation ininterrompue. En cas d'arrêt automatique, laissez refroidir le moteur entre 20 et 30 minutes avant de rallumer l'appareil afin de prolonger sa durée de vie.

Questo prodotto è dotato di un chip di protezione intelligente che lo fa arrestare automaticamente dopo 20 minuti di funzionamento continuo. In tal caso, utilizzare nuovamente l'apparecchio dopo 20-30 minuti, dopo che il motore si è raffreddato. In questo modo si prolunga la durata di vita del prodotto.

This product is fitted with an intelligent protective chip so that the product will automatically stop after 20 minutes of continuous operation. When this happens, you should wait 20 to 30 minutes until the motor has cooled before using the product again. This extends the product lifespan.

# Demontage | Démontage | Smontaggio | Disassembly

Vergewissern Sie sich, dass der Entsafter ausgeschaltet und das Stromkabel von der Steckdose getrennt ist.

1. Mark- und Saftbehälter herausnehmen.
2. Drehen Sie den Trichter gegen den Uhrzeigersinn ab.
3. Saftbehälter, Schnecke und Sieb können zusammen entfernt werden. Heben Sie den Saftbehälter nach oben. Entfernen Sie den Saftbehälter. Entfernen Sie die Schnecke und das Sieb aus dem Saftbehälter.
4. Wenn sich Trester im Tresterauslass befindet, kann die Gummidichtung (A) aus dem Tresterauslass entfernt und mit Wasser abgewaschen werden. Setzen Sie die Dichtung nach dem Abwaschen für den nächsten Gebrauch wieder ein.

Assurez-vous que l'appareil est éteint et débranché.

1. Retirez les pichets à jus et à pulpe.
2. Tournez le tube d'alimentation dans le sens contraire des aiguilles d'une montre pour le retirer.
3. Le collecteur de jus, la vis d'extraction et le filtre peuvent être retirés ensemble. Soulevez le collecteur de jus et retirez-le. Retirez la vis d'extraction et le filtre du collecteur de jus.
4. S'il reste de la pulpe dans le bec à pulpe, retirez le joint en caoutchouc (A) et lavez-le. Remettez-le en place en prévision de la prochaine utilisation.

Assicurarsi che l'estrattore sia spento e che il cavo di alimentazione sia scollegato dalla presa.

1. Rimuovere i contenitori per gli scarti e il succo.
2. Ruotare l'imbuto in senso antiorario.
3. Il contenitore a due vie, la coclea e il filtro possono essere rimossi insieme. Sollevare il contenitore a due vie per rimuoverlo. Togliere la coclea e il filtro dal contenitore a due vie.
4. In caso di presenza di scarti nell'apposita uscita, rimuovere la guarnizione di gomma (A) e lavarla con acqua. Dopo il lavaggio reinserire la guarnizione per l'uso successivo.

Make sure that the juicer is switched off and the power cable is unplugged from the mains.

1. Remove the pulp and juice container.
2. Twist the funnel anti-clockwise.
3. The juice container, screw auger and sieve can be removed together. Pull the juice container upwards. Detach the juice container. Remove the screw auger and sieve from the juice container.
4. If there is pulp in the pulp outlet, the rubber seal (A) can be removed from the pulp outlet and rinsed with water. After rinsing it, reinsert the seal ready for the next time you use the juicer.

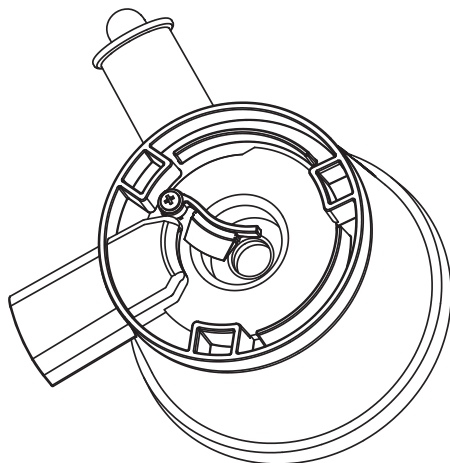

## Tipps | Conseils utiles | Consigli | Tips

- Schneiden Sie die Lebensmittel für optimales Entsaften in kleine Stücke.
- Geben Sie kein Eis und kein gefrorenes Obst in den Entsafter. Wenden Sie beim Hinunterdrücken der Lebensmittel keine übermässige Kraft auf. Der Stopfer dient nur zum leichten Weiterbefördern der Lebensmittel, falls diese im Rohr klemmen.
- Geben Sie die Lebensmittel gleichmässig in das Rohr und lassen Sie dem Gerät Zeit zum Entsaften. Optimale Ergebnisse werden erzielt, wenn dieser Vorgang nicht unnötig beschleunigt wird.
- Frischer Obst- und Gemüsesaft hat einen hohen Nährstoffgehalt und ist ein wichtiger Bestandteil einer ausgewogenen Ernährung. Wählen Sie zum Entsaften immer frisches und reifes Obst und Gemüse aus. Frisches Obst und Gemüse verfügt über ein reicheres Aroma als Saft unreifer Stücke. Verzehren Sie den Saft so schnell wie möglich, da Sie auf diese Weise ein Maximum an Vitaminen und Mineralstoffen zu sich nehmen.
- Ihr Entsafter kann die meisten Früchte und Gemüse verarbeiten. Wenn Obst mit harter, ungeniessbarer Schale (d. h. Wassermelone, Ananas, Mango etc.) verarbeitet wird, vor dem Entsaften immer schälen. Auch Zitrusfrüchte müssen vor dem Entsaften geschält werden. Für einen besseren Geschmack von Obstsäften aus Zitrusfrüchten sollten Sie auch die weisse Haut entfernen. Früchte mit Steinen und harten Kernen (d. h. Mangos, Nektarinen, Aprikosen und Kirschen) müssen vor dem Entsaften entkern werden. Damit Ihr Apfelsaft nicht braun wird, können Sie etwas Zitronensaft hinzufügen.
- Der Entsafter kann sehr harte und faserige Früchte und Gemüse, wie Zuckerrohr, nicht verarbeiten. Wenn Sie Obst und Gemüse unterschiedlicher Konsistenz verarbeiten, sollten Sie die Stücke kombinieren, d. h., zuerst weiche Fruchtstücke (d. h. Orangen) gefolgt von harten Fruchtstücken (d. h. Äpfel). Dadurch erreichen Sie beim Entsaften eine maximale Saftmenge. Verwenden Sie beim Entsaften auch Kräuter oder Blattgemüse, sollten Sie ein Bündel formen oder ein Gemisch mit anderen Zutaten herstellen, das langsam eingeführt wird.

**ANMERKUNG: Der Entsafter lässt sich nur korrekt bedienen, wenn alle Teile ordnungsgemäss montiert sind und der Trichter angebracht ist.**

- Pour une meilleure extraction, coupez les aliments en petits morceaux.
- N'ajoutez pas de glace et n'utilisez pas de fruits congelés. Évitez d'exercer une pression trop forte sur le poussoir; celui-ci est uniquement destiné à faire descendre vers la vis les aliments coincés dans le tube d'alimentation.
- Introduisez les aliments dans le tube d'alimentation au fur et à mesure, en laissant à l'appareil le temps d'en extraire tout le jus. Pour extraire un maximum de jus, il ne faut pas aller trop vite.
- Riches en substances nutritives, les jus frais sont importants pour une alimentation équilibrée. Utilisez toujours des fruits et des légumes frais et mûrs, plus savoureux et plus juteux que ceux qui ne sont pas arrivés à maturité. Plus le jus est consommé rapidement, plus sa teneur en vitamines et en minéraux est élevée.
- Cet appareil est capable d'extraire le jus de la plupart des fruits et des légumes, mais les fruits dont la peau ou l'écorce est trop coriace ou non comestible doivent être préalablement épluchés (pastèques, ananas, mangues, agrumes, etc.). Retirez la peau blanche des agrumes pour éviter de donner au jus un goût amer. Enlevez également les pépins trop durs et les noyaux s'il y en a (mangues, nectarines, abricots, cerises, etc.). Pour éviter que le jus de pomme ne s'oxyde, vous pouvez y ajouter un peu de jus de citron.
- Cet appareil n'est pas capable d'extraire le jus des fruits et des légumes trop durs ou trop fibreux comme la canne à sucre. Si vous utilisez des fruits ou des légumes n'ayant pas la même consistance, passez les morceaux tendres (oranges, p. ex.) avant les durs (pommes, p. ex.). Vous obtiendrez un maximum de jus. Pour extraire le jus de plantes aromatiques ou de légumes-feuilles, introduisez-les lentement dans le tube d'alimentation, rassemblés en bouquets ou mélangés à d'autres ingrédients.

**À NOTER: l'appareil ne peut être utilisé que si toutes les pièces sont correctement montées et que le tube d'alimentation est en place.**

- Tagliare gli alimenti in piccoli pezzi per ottenere un'estrazione ottimale.
- Non inserire ghiaccio o frutta congelata. Non usare una forza eccessiva per spingere il cibo verso il basso. Il pressino serve solo a spostare facilmente il cibo se si blocca nell'imbocco.
- Inserire il cibo nell'imbocco in maniera regolare e lasciare all'apparecchio tempo a sufficienza per estrarre il succo. Per risultati ottimali, il processo non va inutilmente accelerato.
- I succhi di frutta e verdura freschi hanno un elevato contenuto di sostanze nutritive e sono una componente importante di una dieta equilibrata. Scegliere sempre frutta e verdura fresca e matura per l'estrazione. La frutta e la verdura fresche hanno più gusto rispetto a quelle acerbe. Consumare il succo il prima possibile per garantire il massimo apporto di vitamine e minerali.
- L'estrattore è in grado di lavorare la maggior parte della frutta e della verdura. Quando si lavora frutta con buccia dura e non commestibile (ad es. anguria, ananas, mango, ecc.), sbucciarla sempre prima dell'estrazione. Anche gli agrumi devono essere sbucciati prima di essere aggiunti. Per ottenere un succo di agrumi più buono, è necessario rimuovere anche la parte bianca della buccia. I frutti con noccioli e semi duri (mango, nettarine, albicocche e ciliegie) devono essere snocciolati prima dell'estrazione. Per evitare che il succo di mela diventi scuro, si può aggiungere un po' di succo di limone.
- L'estrattore non può lavorare frutta e verdura molto dura e fibrosa, come la canna da zucchero. Se si lavora frutta e verdura di diverse consistenze, è consigliabile alternare i pezzi, cioè aggiungere la frutta morbida (ad es. arance) e poi la frutta dura (ad es. mele).

Ciò consente di ottenere la massima quantità di succo durante l'estrazione. Se durante la spremitura si utilizzano anche erbe o verdure a foglia, raccoglierle in un fascio o mischiarle con altri ingredienti da introdurre lentamente.

**N.B.: l'estrattore può funzionare correttamente solo quando tutte le parti sono assemblate correttamente e l'imbuto è in posizione.**

- To extract as much juice as possible, chop the food into small pieces.
- Do not place ice or frozen fruit in the juicer. Do not use excessive force when pushing the food down. The pusher should only be used to gently dislodge the food if it gets stuck in the chute.
- Feed even quantities of food into the chute and allow the appliance time for juicing. The best results are achieved if this process is not rushed.
- Fresh fruit and vegetable juice is high in nutrients and is an important part of a balanced diet. Always select fresh, ripe fruit and vegetables for juicing. Fresh, ripe fruit and vegetables have a richer flavour than unripe fruit and vegetables. Consume the juice as soon as possible to ensure the maximum intake of vitamins and minerals.
- Your juicer can process most fruit and vegetables. If processing fruit with tough, inedible skin (such as watermelon, pineapple, mango etc.), always peel before juicing. Citrus fruits must also be peeled before juicing. For the best flavour from juiced citrus fruits, you should also remove the pith. Stones and hard seeds or pips (such as in mangos, nectarines, apricots and cherries) must be removed before juicing. To stop your apple juice turning brown, you can add a dash of lemon juice.
- The juicer cannot process very hard, fibrous fruit and vegetables such as sugar cane. If you are processing fruit and vegetables of varying consistency, juice similar items together: soft fruit pieces first (e.g. oranges) followed by hard fruit pieces (e.g. apples). This ensures the maximum quantity of juice. If you are also using herbs or leafy vegetables when juicing, you should shape them into a bundle or mix them with other ingredients and slowly feed this in.

**NOTE: The juicer can only be correctly operated if all the parts have been properly assembled and the funnel is attached.**

# Fehlerbehebung | Dépannage | Risoluzione dei problemi | Troubleshooting

| <u>Fehler</u>   | <u>Möglicher Grund</u>  | <u>Lösung</u>   |
|---|---|---|
| Das Gerät funktioniert nicht, wenn die Taste gedrückt wird.     | Der Trichter ist nicht in das Gerät eingesetzt; daher kann der Mikroschalter nicht aktiviert werden.  | Der Trichter sollte ordnungsgemäss eingesetzt sein.   |
| Der Motor erzeugt einen schlechten Geruch beim ersten Gebrauch. | Dies ist nicht ungewöhnlich.  | Wenn das Produkt mehrmals benutzt wurde und immer noch einen schlechten Geruch erzeugt, wenden Sie sich bitte an unsere Kundendienstabteilung.  |
| Gerät stoppt während des Betriebs                               | <ol style="list-style-type: none"><li>1. Die Spannung ist zu niedrig.</li><li>2. Es werden übermässig viele Lebensmittel verarbeitet.</li><li>3. Schieber wird zu kräftig gedrückt.</li></ol>           | <ol style="list-style-type: none"><li>1. Prüfen Sie, ob die Spannung zu niedrig ist.</li><li>2. Ziehen Sie den Netzstecker aus der Steckdose und entfernen Sie einige Lebensmittel.</li><li>3. Drücken Sie behutsam auf den Schieber.</li></ol> |
| Während des Betriebs sind laute Geräusche zu hören.             | <ol style="list-style-type: none"><li>1. Die Schnecke und das Sieb sind nicht richtig installiert, daher ist das Gerät beim Betrieb instabil.</li><li>2. Der Motor im Gehäuse ist beschädigt.</li></ol> | <ol style="list-style-type: none"><li>1. Die Schnecke und das Sieb sollten ordnungsgemäss eingesetzt werden.</li><li>2. Bitte wenden Sie sich an unsere Kundendienstabteilung</li></ol>   |

| <u>Problème</u>   | <u>Cause possible</u>  | <u>Solution</u>  |
|---|--|--|
| L'appareil ne fonctionne pas lorsque vous appuyez sur le bouton.    | Le tube d'alimentation n'est pas en place: le microcontact ne peut être activé.  | Fixez le tube d'alimentation sur l'appareil en veillant à ce qu'il soit bien en place.   |
| Le moteur dégage une mauvaise odeur lors de la première utilisation | Ce phénomène n'a rien d'anormal.   | Si l'odeur ne disparaît pas au fil des utilisations, veuillez contacter notre service après-vente.   |
| L'appareil s'arrête en cours d'utilisation.                         | <ol style="list-style-type: none"><li>1. La tension est trop basse.</li><li>2. La quantité d'aliments introduite est excessive.</li><li>3. La pression exercée sur le poussoir est trop forte.</li></ol> | <ol style="list-style-type: none"><li>1. Vérifiez la tension.</li><li>2. Débranchez l'appareil et retirez quelques aliments.</li><li>3. Appuyez doucement sur le poussoir.</li></ol> |
| L'appareil fait beaucoup de bruit en cours d'utilisation            | <ol style="list-style-type: none"><li>1. La vis d'extraction et le filtre ne sont pas bien en place: le fonctionnement de l'appareil est perturbé.</li><li>2. Le moteur est endommagé.</li></ol>         | <ol style="list-style-type: none"><li>1. Vérifiez si la vis d'extraction et le filtre sont bien en place.</li><li>2. Veuillez contacter notre service après-vente.</li></ol>         |

# Fehlerbehebung | Dépannage | Risoluzione dei problemi | Troubleshooting

| <u>Problema</u>   | <u>Possibile motivo</u>   | <u>Soluzione</u>   |
|---|---|--|
| L'apparecchio non funziona quando si preme il pulsante. | L'imbuto non è inserito nell'apparecchio; pertanto il microinterruttore non si attiva.  | L'imbuto deve essere inserito correttamente.   |
| Al primo utilizzo il motore emette un cattivo odore.    | Questo non è insolito.  | Se il prodotto è stato utilizzato più volte e continua a produrre un cattivo odore, si prega di contattare il nostro Servizio clienti.   |
| L'apparecchio si arresta durante il funzionamento.      | <ol style="list-style-type: none"><li>1. La tensione è troppo bassa.</li><li>2. Viene lavorata una quantità eccessiva di alimenti.</li><li>3. Si sta premendo troppo con il pressino</li></ol>                                | <ol style="list-style-type: none"><li>1. Controllare se la tensione è troppo bassa.</li><li>2. Staccare la spina dalla presa di corrente e rimuovere una parte degli alimenti.</li><li>3. Premere più delicatamente con il pressino.</li></ol> |
| Durante il funzionamento si sentono forti rumori.       | <ol style="list-style-type: none"><li>1. La coclea e il filtro non sono installati correttamente, quindi l'apparecchio è instabile durante il funzionamento.</li><li>2. Il motore nell'alloggiamento è danneggiato.</li></ol> | <ol style="list-style-type: none"><li>1. La coclea e il filtro devono essere installati correttamente.</li><li>2. Si prega di contattare il nostro Servizio clienti.</li></ol>   |

| <u>Error</u>   | <u>Possible reason</u>  | <u>Solution</u>  |
|--|---|--|
| The appliance doesn't work when the button is pressed. | The funnel has not been attached to the appliance; therefore, the microswitch cannot be activated.  | The funnel should be properly attached.  |
| The motor produces a bad smell on first use.           | This is not unusual.  | If the product has been used several times and is still emitting a bad smell, please contact our Customer Service department.  |
| Appliance stops during operation                       | <ol style="list-style-type: none"><li>1. The voltage is too low.</li><li>2. Too much food is being processed.</li><li>3. Too much force is being exerted with the pusher.</li></ol>                   | <ol style="list-style-type: none"><li>1. Check whether the voltage is too low.</li><li>2. Unplug from the socket and remove some of the food.</li><li>3. Press gently on the pusher.</li></ol> |
| The appliance is making loud noises when operating.    | <ol style="list-style-type: none"><li>1. The screw auger and sieve are not correctly installed, so the appliance is unstable when operating.</li><li>2. The motor in the casing is damaged.</li></ol> | <ol style="list-style-type: none"><li>1. The screw auger and the sieve should be properly attached.</li><li>2. Please contact our Customer Service department.</li></ol>                       |

## Reinigung und Pflege | Nettoyage et entretien | Pulizia e manutenzione Cleaning and care

**Vergewissern Sie sich grundsätzlich, dass der Entsafter ausgeschaltet und das Stromkabel von der Steckdose getrennt ist, bevor Sie das Gerät reinigen, demontieren, montieren oder lagern.**

- Reinigen Sie sofort nach jedem Gebrauch gründlich das feinmaschige Sieb mithilfe der Reinigungsbürste. Bürsten Sie die Siebinnenseiten unter fließendem Wasser ab und halten Sie es gegen das Licht, um die feinen Maschen auf weitere Verstopfungen zu untersuchen.
- Wenn die Löcher verstopft sind, weichen Sie das Sieb in warmem Wasser ein, um die Ablagerungen in den Löchern zu lösen. Trocknet Mark im Sieb an, verstopfen die feinen Maschen. Dadurch verliert der Entsafter an Effektivität. Weichen Sie das Sieb nicht in Bleichmittel ein.
- Reinigen Sie Saftschale, Schnecke sowie den Mark- und den Saftbehälter in warmem Spülwasser und mithilfe einer Reinigungsbürste oder eines weichen Tuchs. Abspülen und gründlich abtrocknen.
- Farbiges Obst und Gemüse kann die Kunststoffteile verfärben. Reinigen Sie diese Teile sofort nach Gebrauch, um dies zu vermeiden. Falls dennoch Verfärbungen auftreten, können Sie die Kunststoffteile in Wasser und 10 % Zitronensaft einweichen oder mit einem nicht-scheuernden Reinigungsmittel säubern. Weichen Sie das Sieb nicht in Bleichmittel ein. Die Motorbasis darf nicht eingeweicht werden.
- Die Motoreinheit mit einem feuchten Tuch abwischen und gründlich trocknen lassen. Reinigen Sie die Motorbasis nicht mit scheuernden Pads oder Reinigern, da diese die Oberfläche zerkratzen.
- Befreien Sie das Netzkabel von jeglichen Lebensmittelrückständen.
- Reinigen Sie die Teile des Geräts nicht in der Geschirrspülmaschine.

### **An einem sicheren Ort aufbewahren**

Lagern Sie Ihr Gerät samt Zubehör bei Nichtverwendung an einem sicheren, trockenen Ort. Vergewissern Sie sich vor der Lagerung, dass das Gerät sauber und trocken ist.

### **Vérifiez toujours que l'appareil est éteint et débranché avant de le monter, de le démonter, de le nettoyer ou de le ranger.**

- Nettoyez le filtre soigneusement et rapidement après chaque utilisation à l'aide de la brosse fournie. Brossez l'intérieur sous l'eau courante puis vérifiez s'il est propre en le tenant à contre-jour.
- Faites-le tremper dans de l'eau chaude pour déboucher les trous si nécessaire. Si le filtre n'est pas nettoyé aussitôt après utilisation, la pulpe sèche et obstrue les trous, ce qui rend l'appareil moins efficace. N'utilisez pas d'eau de Javel pour le trempage.
- Lavez le collecteur de jus, la vis d'extraction et les pichets dans de l'eau chaude additionnée de produit vaisselle en utilisant une brosse ou un chiffon doux. Rincez et séchez soigneusement.
- Certains fruits et légumes peuvent colorer les pièces en plastique. D'où l'importance de nettoyer ces dernières aussitôt après utilisation. Si nécessaire, faites-les tremper dans de l'eau additionnée de 10% de jus de citron ou frottez-les avec un produit non abrasif. N'utilisez pas d'eau de Javel pour le trempage. Ne faites jamais tremper le bloc moteur.
- Nettoyez le bloc moteur avec un chiffon humide puis séchez-le soigneusement. N'utilisez pas de tampon ni de produit à récurer au risque de le rayer.
- Nettoyez le cordon d'alimentation s'il est souillé par des résidus alimentaires.
- Ne lavez aucune des pièces au lave-vaisselle.

### **Rangement**

Rangez l'appareil (accessoires compris) en lieu sûr et à l'abri de l'humidité lorsque vous ne l'utilisez pas. Assurez-vous au préalable qu'il est propre et sec.

### **Assicurarsi sempre che l'estrattore sia spento e che il cavo di alimentazione sia scollegato dalla presa di corrente prima di pulire, smontare, montare o riporre l'apparecchio.**

- Pulire accuratamente il filtro a maglia fine con la spazzola per la pulizia subito dopo ogni utilizzo. Spazzolare l'interno del filtro sotto l'acqua corrente e tenerlo alla luce per ispezionare le maglie sottili e verificare che non vi siano ulteriori ostruzioni.
- Se i fori sono intasati, immergere il filtro in acqua calda per rimuovere eventuali depositi. Se i resti si seccano nel filtro, le maglie vengono ostruite rendendo l'estrattore meno efficace. Non immergere il filtro nella candeggina.
- Pulire il contenitore a due vie, la coclea, il contenitore per gli scarti e il contenitore per il succo in acqua tiepida con una spazzola o un panno morbido. Risciacquare e asciugare accuratamente.
- La frutta e la verdura colorate possono macchiare le parti in plastica. Per evitare questo problema, pulire le parti immediatamente dopo l'uso. Se le macchie persistono, immergere le parti in plastica in acqua e succo di limone al 10% o pulirle con un detergente non abrasivo. Non immergere il filtro nella candeggina. Non bagnare l'unità motore.
- Pulire l'unità motore con un panno umido e lasciarla asciugare accuratamente. Non pulire l'unità motore con pagliette o detergenti abrasivi per non graffiare la superficie.
- Liberare il cavo di alimentazione da eventuali residui di cibo.
- Non lavare le parti dell'apparecchio in lavastoviglie.

### **Conservare in un luogo asciutto**

Conservare l'apparecchio e gli accessori in un luogo sicuro e asciutto quando non vengono utilizzati. Assicurarsi che l'apparecchio sia pulito e asciutto prima di riporlo.

### **Make sure that the juicer is switched off and unplugged from the socket before cleaning, disassembling, assembling or storing the appliance.**

- Immediately after each use, thoroughly clean the fine-meshed sieve using the cleaning brush. Brush the inside of the sieve under running water and hold it up to the light to inspect the fine mesh for any more wedged bits of pulp.
- If the holes are clogged, soak the sieve in warm water to loosen the deposits in the holes. If pulp gets dried onto the sieve, the fine mesh gets clogged, making the juicer less efficient. Do not soak the sieve in bleach.
- Clean the juicer bowl, screw auger and pulp and juice containers in warm soapy water, using a cleaning brush or a soft cloth. Rinse and dry thoroughly.
- Brightly coloured fruit and vegetables may stain the plastic parts. To avoid this, clean these parts immediately after use. If they still become discoloured, you can soak the plastic parts in water with 10% lemon juice or clean with a non-abrasive cleaning agent. Do not soak the sieve in bleach. The motor base must not be soaked.
- Wipe the motor unit with a damp cloth and allow to dry thoroughly. Do not clean the motor base with abrasive pads or cleaners, as these will scratch the surface.
- Remove any food residues from the cord.
- Do not clean the appliance parts in the dishwasher.

### **Store in a safe place**

When not in use, store your appliance and accessories in a safe, dry place. Prior to storage, make sure that the appliance is clean and dry.

# Coop Garantie / Coop Service | Garantie/Service après-vente Coop | Garanzia Coop / Servizio dopo vendita Coop | Coop Warranty/Coop Service

Wir gewährleisten für satrap-Geräte 5 Jahre Coop-Garantie ab Verkaufsdatum. Innerhalb der Garantiezeit repariert Ihnen der Coop Service das Gerät kostenlos, ohne Fracht- oder Reisekosten und ohne Verrechnung der Arbeitszeit und Ersatzteile.

La garantie Coop s'applique sur tous les appareils satrap pendant 5 ans à partir de la date d'achat. Pendant cette période, le Service après-vente Coop effectue gratuitement les réparations en prenant à sa charge les frais de port, la main-d'œuvre et les pièces détachées.

Sugli apparecchi satrap concediamo 5 anni di garanzia Coop a partire dalla data di acquisto. Durante il periodo di garanzia, il Servizio dopo vendita Coop ripara gratuitamente l'apparecchio senza addebitare le spese di spedizione e trasporto, il costo dei pezzi di ricambio e il tempo impiegato per la riparazione.

For satrap appliances, we provide a 5-year Coop warranty from the date of purchase. During the warranty period, Coop Service will repair the appliance for you free of charge, without shipping or travel expenses and without charging for labour and replacement parts.

Coop kann keine Garantie gewähren:

La garantie Coop ne s'applique pas dans les cas suivants:

La garanzia Coop decade in caso di:

Coop cannot provide any warranty:

- wenn Defekte oder Schäden infolge Missachtung der Sicherheitshinweise entstehen
  - bei unsachgemässer Behandlung durch den Käufer oder Drittpersonen
  - bei gewerblicher Nutzung
  - bei normaler Abnutzung
  - für Entkalkung bzw. durch Kalk verursachte Schäden
  - falls Reparaturen durch den Käufer oder Drittpersonen vorgenommen werden
  - wenn der Garantieschein oder die Kassenquittung fehlt
- 
- dysfonctionnements ou dommages résultant du non-respect des consignes de sécurité;
  - usage inapproprié de l'appareil par l'acheteur ou par un tiers;
  - usage à des fins professionnelles;
  - usure normale de l'appareil;
  - dommages provoqués par le calcaire ou par le détartilage de l'appareil;
  - réparations effectuées par l'acheteur ou par un tiers;
  - absence du bon de garantie ou du ticket de caisse.
- 
- difetti o danni causati dall'inosservanza di queste avvertenze di sicurezza;
  - uso improprio da parte dell'acquirente o di terzi;
  - uso commerciale;
  - normale usura;
  - danni causati dal calcare o dal processo di decalcificazione;
  - riparazioni eseguite dall'acquirente o da terzi;
  - assenza del certificato di garanzia o dello scontrino di cassa.
- 
- if defects or damage occur as a result of failure to observe the safety instructions
  - in the event of improper use by the buyer or third persons
  - in the event of commercial use
  - for normal wear and tear
  - for damage caused by descaling or limescale build-up
  - if repairs have been undertaken by the buyer or third persons
  - if the warranty certificate or sales receipt is missing

# Coop Garantie / Coop Service | Garantie/Service après-vente Coop | Garanzia Coop / Servizio dopo vendita Coop | Coop Warranty/Coop Service

! Bei Garantieanspruch bitte die Kassenquittung oder den Garantieschein vorlegen, welche Sie sorgfältig aufbewahren sollten.

La garantie ne pouvant être accordée que sur présentation du bon de garantie ou du ticket de caisse, il est recommandé de conserver soigneusement ces justificatifs.

Per usufruire della garanzia è necessario presentare lo scontrino di cassa o il certificato di garanzia, che devono quindi essere conservati con cura.

If making a claim under warranty, please present the sales receipt or warranty certificate, which you should keep in a safe place.

## Qualität | Qualité | Qualità | Quality

In unserem Labor in Wangen bei Olten werden sämtliche satrap-Geräte auf Funktionstüchtigkeit, Gebrauchstauglichkeit, Leistung und Sicherheit eingehend geprüft und danach von Coop-Mitarbeitern zuhause getestet.

Tous les appareils satrap sont contrôlés dans notre laboratoire de Wangen bei Olten selon des critères d'efficacité, de facilité d'utilisation, de puissance et de sécurité, avant d'être confiés à des collaborateurs de Coop pour qu'ils puissent les tester chez eux.

Nel nostro laboratorio di Wangen bei Olten verificiamo costantemente il funzionamento, l'operatività, le prestazioni, il grado di sicurezza di tutti gli apparecchi satrap, che successivamente vengono testati anche a casa dai collaboratori Coop.

All satrap appliances are thoroughly tested in our laboratory in Wangen bei Olten for functionality, fitness for use, performance and safety, then tested at home by Coop employees.

## Sicherheitsnormen | Normes de sécurité | Norme di sicurezza | Safety standards

Alle satrap-Geräte sind nach den internationalen und europäischen Normen EN/IEC geprüft und erfüllen die schweizerischen Sicherheitsnormen.

Tous les appareils satrap sont contrôlés selon les normes européennes et internationales EN/CEI et répondent aux normes de sécurité en vigueur en Suisse.

Tutti gli apparecchi satrap sono certificati secondo le norme internazionali ed europee EN/IEC e soddisfano le norme svizzere in materia di sicurezza.

All satrap appliances have been tested in accordance with the international and European EN/IEC standards and fulfil Swiss safety standards.

## Coop-Garantie | Garantie Coop | Garanzia Coop | Coop warranty

Die Coop-Garantie auf Ihrem satrap-Gerät bedeutet, dass Garantiewerke für Sie garantiert kostenlos sind. Es werden Ihnen keine Arbeitszeit, keine Material-, keine Reise- oder Frachtkosten verrechnet.

La garantie Coop accordée sur votre appareil satrap signifie que les prestations effectuées dans le cadre de la garantie sont absolument gratuites. Il ne vous sera facturé ni frais de port, ni pièces détachées, ni main-d'œuvre.

Con la Garanzia Coop tutti i lavori di riparazione eseguiti sugli apparecchi satrap durante la validità della garanzia sono gratuiti. Non vi saranno addebitati il tempo impiegato né le spese di materiale, di spedizione o di trasporto.

The Coop warranty on your satrap appliance means that work done under warranty is guaranteed free of charge to you. You will not be charged any labour, material, travel or shipping costs.

# Coop Garantie / Coop Service | Garantie/Service après-vente Coop | Garanzia Coop / Servizio dopo vendita Coop | Coop Warranty/Coop Service

## Coop Service | Service après-vente Coop | Servizio dopo vendita Coop | Coop Service

Ihre Sicherheit nach dem Kauf. Bei Störungen oder Reparaturen bringen Sie Ihr Gerät am besten in eine Coop-Verkaufsstelle mit dem entsprechenden Sortiment.

La sécurité dès l'achat. En cas de dysfonctionnement ou si vous avez besoin de faire réparer votre appareil, apportez-le si possible dans un point de vente Coop proposant ce type d'appareil.

La sicurezza dopo l'acquisto. In caso di guasti o riparazioni, portare l'apparecchio in un punto di vendita Coop che dispone dell'assortimento corrispondente.

Peace of mind for you after making a purchase. In the event of faults or repairs, we recommend that you bring your appliance to a Coop store that stocks the range in question.

### Hotline

Bei technischen Problemen und Fragen zu den Coop Service-Leistungen steht Ihnen die mehrsprachige Service-Hotline zur Verfügung. Tel. 0848 811 222.

En cas de problèmes techniques et pour toute question concernant le Service après-vente Coop, notre hotline est à votre disposition en plusieurs langues au 0848 811 222.

In caso di problemi tecnici o per richiedere maggiori informazioni sul Servizio dopo vendita Coop, contattare la hotline di assistenza multilingue: tel. 0848 811 222.

The multilingual Service Hotline can assist you with technical problems and questions about Coop's services. Tel. +41 (0)848 811 222

### Service-Garantie | Service après-vente garanti | Garanzia Servizio dopo vendita | Service warranty

Der Coop Service garantiert allfällige Reparaturen während mindestens 5 Jahren für Kleingeräte. Auf ausgeführte Reparaturen inkl. Ersatzteile gewährt der Coop Service eine Garantie von 1 Jahr.

Besuchen Sie den Coop Service im Internet unter <http://www.coop.ch>

Coop assure le service après-vente pendant 5 ans pour les petits appareils. Le Service après-vente Coop accorde 1 an de garantie sur toute réparation effectuée par ses soins, pièces détachées comprises.

Pour plus d'informations sur le SAV Coop: <http://www.coop.ch>

Il Servizio dopo vendita Coop garantisce eventuali riparazioni per 5 anni sui piccoli elettrodomestici. Sulle riparazioni eseguite, ricambi inclusi, il Servizio dopo vendita Coop offre una garanzia di 1 anno.

Visitare il Servizio dopo vendita Coop sul sito <http://www.coop.ch>

For small appliances, Coop Service guarantees any repairs for at least 5 years. Coop Service provides a 1-year warranty on repairs carried out including replacement parts.

Visit Coop Service online at <https://www.coop.ch>

### Technische Daten | Caractéristiques techniques | Dati tecnici | Technical data

Betriebsspannung: 220 – 240 V ~ 50/60 Hz  
Nennleistung: 120 W

Tension nominale: 220 – 240 V ~ 50/60 Hz

Puissance nominale: 120 W

Tensione di funzionamento:  
220 – 240 V ~ 50/60 Hz.

Potenza nominale: 120 W

Operating voltage: 220 – 240 V ~ 50/60 Hz  
Nominal power: 120 W







**satrap**