

The Joy of Living.



satrap

Tamaro Plus

Staubsauger
Aspirateur
Aspirapolvere

Gebrauchsanweisung
Mode d'emploi
Istruzioni per l'uso



Vielen Dank, dass Sie auf die Marke **satrap** setzen. Eine clevere Entscheidung! Unsere Produkte schenken Freude und erleichtern Ihren Alltag.

Ihr Vertrauen ist unser Antrieb, denn auch wir setzen auf **satrap**: Jedes Produkt wird von unserem Qualitätssicherungs-Team in der Coop-Zentrale sorgfältig geprüft und von Mitarbeitern zuhause getestet.

Unser Qualitätsversprechen unterstreichen wir mit einer umfassenden Garantieleistung von 5 Jahren. Wo immer möglich, wann immer sinnvoll, erbringen wir Reparaturleistungen in der Schweiz. Denn wir sind auch nach dem Kauf für Sie da.

satrap, ce sont des appareils électroménagers parfaits pour le quotidien. Opter pour un article **satrap**, c'est faire le bon choix! Merci pour la confiance que vous nous témoignez!

Conçus pour vous faciliter la vie, les articles **satrap** sont synonymes de qualité éprouvée: chacun de nos appareils est examiné à la loupe par notre équipe Assurance qualité à la centrale Coop avant d'être confié à des collaborateurs de Coop pour qu'ils puissent le tester chez eux.

Et nous sommes toujours là pour vous, même après votre achat! Les articles sont garantis 5 ans et les réparations, si elles sont possibles et nécessaires, sont assurées en Suisse pendant toute cette période.

satrap è una scelta geniale. E noi vi ringraziamo per la vostra fiducia. I nostri prodotti regalano gioia e rendono la vita di tutti i giorni più confortevole.

La vostra fiducia è la nostra forza motrice, perché anche noi puntiamo su **satrap**: il nostro team dell'Assicurazione qualità alla Centrale Coop controlla scrupolosamente ogni prodotto, che viene testato a casa dai nostri collaboratori.

Concretizziamo la nostra promessa di qualità con una garanzia completa di 5 anni, fornendo servizi di riparazione in Svizzera qualora sia possibile e sensato. Perché siamo qui per voi anche dopo l'acquisto.

satrap Tamaro Plus – Inhaltsverzeichnis | Sommaire | Indice

- | | | | |
|-----------|--|-----------|---|
| 4 | Sicherheitshinweise
Consignes de sécurité
Avvertenze di sicurezza | 13 | Anwendung
Utilisation
Utilizzo |
| 11 | Geräteübersicht
Description de l'appareil
Descrizione dell'apparecchio | 19 | Garantie-Hinweis
Informations de garantie
Dichiarazione di garanzia |



In Übereinstimmung mit den Europäischen Richtlinien für Sicherheit und EMV.

Conforme aux Directives européennes en matière de sécurité et de compatibilité électromagnétique.

In conformità alle Direttive Europee per la Sicurezza e EMC.

Änderungen in Design, Ausstattung, technische Daten sowie Irrtümer behalten wir uns vor.

Sous réserve d'erreurs ou de modifications dans le design, l'équipement et les caractéristiques techniques.

Ci riserviamo il diritto di modifiche nel design, equipaggiamento e dati tecnici nonché di eventuali errori.

Sicherheitshinweise

DE

- Bitte lesen Sie vor Inbetriebnahme des Gerätes die Gebrauchsanleitung aufmerksam durch. Sie gibt wichtige Hinweise über die Sicherheit, den Gebrauch und die Pflege des Gerätes. Gebrauchsanleitung sorgfältig aufheben und geben Sie sie ggf. an den Nachbesitzer weiter.
- Netzanschluss: Die Spannung muss den Angaben auf dem Typenschild des Gerätes entsprechen.
- Vor der ersten Inbetriebnahme das Gerät auf Beschädigungen überprüfen. Beschädigte Geräte (inkl. Netzkabel) nicht in Betrieb nehmen, sondern umgehend dem Coop Service über Ihre Coop Verkaufsstelle zur Reparatur bzw. Nachkontrolle übergeben.
- Netzkabel nicht knicken, einklemmen oder über scharfe Kanten ziehen. Kurzschlussgefahr durch Kabelbruch! Stecker nie am Netzkabel/mit feuchten Händen ziehen.
- Gerät nach jedem Gebrauch ausschalten und Netzstecker herausziehen.
- Unbenutzte / unbeaufsichtigte Geräte ausschalten und Netzstecker ziehen.
- Gerät nie in Wasser/andere Flüssigkeiten tauchen. Kurzschlussgefahr!
- Kinder ab 8 Jahren und Personen mit eingeschränkten physischen, sensorischen oder geistigen Fähigkeiten, mangelnder Erfahrung und Kenntnisse dürfen das Gerät nur gebrauchen, wenn sie von einer für ihre Sicherheit zuständigen Person beaufsichtigt werden oder ihnen der sichere Gebrauch des Gerätes gezeigt wurde und sie die damit verbundenen Gefahren verstanden haben. Reinigungs- und Wartungsarbeiten dürfen nicht durch Kinder unter 8 Jahren und ohne Beaufsichtigung durchgeführt werden.
- Kinder dürfen nicht mit dem Gerät spielen. Gerät und Netzkabel von Kindern unter 8 Jahren fernhalten. Gerät im Betrieb nie unbeaufsichtigt lassen.
- Verpackungsmaterial (z.B. Folienbeutel) gehört nicht in Kinderhände.
- Gerät/Anschlussleitung nie auf heiße Flächen (Herdplatte) stellen/legen oder in die Nähe von offenem Feuer bringen. Gerät nicht starker Hitze (Heizquellen, -körper, Sonnenbestrahlung) aussetzen. Brennende Geräte nur mit Löschdecke löschen.
- Vom Hersteller nicht empfohlenes/verkauftes Zubehör aus Sicherheitsgründen nicht verwenden.
- Gerät ist für die Verwendung im Haushalt bestimmt, nicht für gewerbliche Nutzung. Gerät nicht im Freien betreiben.
- Nie in der Nähe von Wasser (Badewannen, Waschbecken etc.) benutzen. Nicht Regen/Feuchtig-

Sicherheitshinweise

- keit aussetzen. Gerät nur mit trockenen Händen benutzen!
- Sollte das Gerät ins Wasser fallen, ist es untersagt dieses herauszuholen solange es am Stromkreis angeschlossen ist. Sofort Netzstecker herausziehen.
- Gerät nie selber öffnen - Verletzungsgefahr! Sollte der Netzstecker, das Netzkabel oder das Gehäuse defekt oder das Gerät hinuntergefallen oder anderweitig beschädigt worden sein, bitte sofort dem Coop Service via Ihre Coop Verkaufsstelle zur Reparatur bzw. Nachkontrolle übergeben.
- Wird das Gerät zweckentfremdet, falsch bedient oder nicht fachgerecht repariert, kann keine Haftung für auftretende Schäden übernommen werden. In diesem Fall entfällt der Garantieanspruch.
- Keine Finger und Gegenstände in Geräteöffnungen stecken. Geräteöffnungen nicht abdecken. Gegenstände (Haare, Fusseln usw.), welche die Bürsten/Räder blockieren, entfernen.
- Nie feuchte/nasse Böden/Tepiche; Lösungsmittel; ätzende Mittel; glühende, heiße, scharfkantige, explosive oder entflammbare Substanzen saugen.
- Gerät nur an den dazu vorgesehenen Öffnungen öffnen (Auswechseln der Filter usw.).
- Nie ohne eingesetzten Filter saugen. Menschen/Tiere nie mit dem Gerät absaugen.

- Bei eingeschaltetem Gerät - Düsen nie in Kopfnähe bringen: Gefahr für Augen/Ohren.
- Gerät nur bei einer Umgebungstemperatur von 5-45 °C betreiben.

An einem sicheren Ort aufbewahren

Lagern Sie Ihr Gerät samt Zubehör bei Nichtverwendung an einem sicheren, trockenen Ort. Vergewissern Sie sich vor der Lagerung, dass das Gerät sauber und trocken ist.

Für Schäden, die durch Nichtbeachten dieser Gebrauchsanleitung entstehen, lehnt Coop jegliche Haftung ab.

Entsorgung

Alle Elektrogeräte müssen im Interesse der Umwelt, am Ende ihrer Lebensdauer einer ordnungsgemäßen Entsorgung zugeführt werden. Ausgedientes Gerät durch Abtrennen des Netzkabels unbrauchbar machen und in Ihre Coop Verkaufsstelle zur kontrollierten Entsorgung bringen.

Consignes de sécurité

FR

- Lire toutes les consignes de sécurité et respecter le mode d'emploi, le conserver soigneusement afin de pouvoir le remettre à un éventuel futur utilisateur.
- Raccordement au secteur: la tension doit correspondre à celle indiquée sur la plaque signalétique de l'appareil.
- Vérifier que l'appareil / le cordon d'alimentation / la rallonge ne sont pas endommagés. Ne jamais mettre en service des appareils endommagés (y compris le cordon d'alimentation) - les faire réparer/remplacer par le fabricant, son service après-vente ou des professionnels qualifiés.
- Ne pas plier ou coincer le cordon d'alimentation et ne pas le positionner sur des arêtes vives. Il pourrait se rompre et causer un court-circuit. Ne jamais tirer sur le cordon d'alimentation pour débrancher l'appareil et ne jamais saisir la fiche avec les mains mouillées.
- Toujours éteindre et débrancher l'appareil: en l'absence de surveillance, avant le montage / démontage, avant le nettoyage, en cas de dysfonctionnement pendant et après l'utilisation.
- Arrêter l'appareil et le débrancher lorsqu'il n'est pas utilisé ou lorsqu'il est laissé sans surveillance.
- Ne jamais plonger l'appareil dans l'eau ni dans tout autre liquide (risque de court-circuit).
- Cet appareil peut être utilisé par des enfants à partir de 8 ans, par des personnes aux capacités physiques, sensorielles ou intellectuelles réduites ou par des personnes manquant d'expérience ou de connaissances, à condition de les surveiller ou de leur fournir les instructions nécessaires à l'utilisation de l'appareil et de les avertir des risques qui en découlent. Le nettoyage et l'entretien courant ne doivent pas être confiés à des enfants sans surveillance.
- Ne pas laisser les enfants jouer avec l'appareil. Tenir l'appareil et son cordon d'alimentation hors de la portée des enfants de moins de 8 ans. Ne jamais laisser fonctionner l'appareil sans surveillance.
- Tenir les emballages (sachet plastique, p. ex.) hors de la portée des enfants.
- Ne jamais installer/poser l'appareil/son cordon d'alimentation sur une surface chaude (plaque de cuisson, p. ex.) ou à proximité d'un feu. Ne pas exposer l'appareil à des températures élevées (sources de chaleur, radiateur ou rayons du soleil, p. ex.). N'éteindre les appareils en feu qu'avec une couverture anti-feu.
- Pour des raisons de sécurité, ne pas utiliser d'accessoires non recommandés/vendus par le fabricant.
- L'appareil est destiné à un usage domestique, pas à un usage professionnel. Ne pas utiliser l'appareil en plein air.
- Ne jamais utiliser l'appareil à proximité d'un point d'eau (baignoire, lavabo, etc.). Ne pas exposer l'appareil à la pluie/l'humidité.

Consignes de sécurité

Manipuler l'appareil toujours avec des mains sèches.

- Si l'appareil tombe dans l'eau, le faire contrôler par un spécialiste avant la prochaine utilisation.
- Ne jamais ouvrir l'appareil soi-même (risque de blessures). Faire réparer l'appareil exclusivement par un professionnel. Les réparations non conformes peuvent exposer l'utilisateur à de graves dangers.
- Si l'appareil est utilisé à d'autres fins que celles prévues, s'il est mal utilisé ou s'il n'est pas réparé dans les règles de l'art, nous déclinons toute responsabilité pour les dommages qui pourraient survenir. Dans ce cas, la garantie ne s'applique plus.
- Ne pas insérer les doigts ou des objets dans les ouvertures de l'appareil. Ne pas couvrir les ouvertures de l'appareil. Enlever les cheveux, poils, etc. qui bloquent les brosses/roues.
- Ne jamais aspirer des sols ou des tapis humides ou mouillés, des solvants, des produits corrosifs, des matières chaudes, incandescentes, explosives ou inflammables ou des objets présentant des arêtes vives.
- N'ouvrir l'appareil qu'aux endroits prévus à cet effet (p. ex. pour le remplacement des filtres).
- Ne jamais utiliser l'appareil sans les filtres. Ne pas utiliser l'appareil sur des personnes ou sur des animaux.
- Ne pas approcher la brosse de la tête lorsque l'appareil est en marche (danger pour les yeux et les oreilles).
- Tenir les cheveux / les mains / les

pieds à l'écart de la brosse en rotation pendant le fonctionnement (risque de blessure).

- Ne faire fonctionner l'appareil qu'à une température ambiante comprise entre 5 et 45 °C.

Rangement

Ranger l'appareil (accessoires compris) en lieu sûr et à l'abri de l'humidité lorsqu'il n'est pas utilisé. S'assurer au préalable qu'il est propre et sec.

Coop décline toute responsabilité en cas de dommages résultant du non-respect du présent mode d'emploi.

Élimination

Les appareils électriques en fin de vie doivent être éliminés dans le respect de la législation et de l'environnement. Lorsque l'appareil est hors d'usage, le rendre définitivement inutilisable en sectionnant le cordon d'alimentation et le rapporter au point de vente Coop, qui veillera à l'éliminer dans les règles.

Avvertenze di sicurezza

IT

- Prima di mettere in funzione l'apparecchio, leggere attentamente le istruzioni per l'uso: contengono importanti indicazioni riguardanti la sicurezza, l'uso e la cura dell'apparecchio.
- Alimentazione elettrica: la tensione deve corrispondere alle indicazioni riportate sulla targhetta dell'apparecchio.
- Controllare regolarmente che il cavo/l'apparecchio/la prolunga non siano difettosi. Non mettere in funzione apparecchi danneggiati (compreso il cavo) – far riparare/sostituire dal produttore, dal suo servizio assistenza o da tecnici qualificati.
- Non tirare il cavo su bordi taglienti. Non schiacciarlo. Non piegarlo. Pericolo di corto circuito a causa della rottura del cavo! Non staccare mai la spina tirando il cavo con le mani bagnate.
- Spegnerne sempre l'apparecchio e staccare la spina: in mancanza di una sorveglianza adeguata, prima del montaggio/dello smontaggio, prima della pulizia, in caso di guasti durante l'uso e dopo l'uso.
- Spegnerne l'apparecchio ed estrarre la spina quando non è utilizzato.
- Non immergere mai l'apparecchio nell'acqua o in altri liquidi. Pericolo di corto circuito!
- Questo apparecchio può essere utilizzato da bambini a partire da 8 anni e da persone con ridotte capacità fisiche, sensoriali o mentali o che non dispongono dell'esperienza o delle conoscenze necessarie soltanto sotto supervisione e dopo un'istruzione dettagliata sull'utilizzo sicuro dell'apparecchio e sui pericoli correlati. Non affidare la pulizia e la manutenzione ai bambini senza supervisione.
- Non lasciare giocare i bambini con l'apparecchio. Tenere l'apparecchio e il cavo di rete lontano dalla portata dei bambini al di sotto di 8 anni. Non lasciare l'apparecchio acceso incustodito.
- Tenere lontano dalla portata dei bambini il materiale d'imballo (per es. sacchetti di plastica)
- Non appoggiare l'apparecchio/la spina su superfici calde né vicino a fiamme libere. Proteggere l'apparecchio da fonti di calore, per esempio corpi caldi o esposizione ai raggi solari. Se l'apparecchio sprigiona fiamme, spegnerlo solo con una coperta antincendio.
- Utilizzare solo degli accessori supplementari raccomandati dal produttore.
- L'apparecchio è stato concepito per l'uso domestico e non per l'uso professionale. Non utilizzare l'apparecchio all'aperto.
- Non utilizzare quest'apparecchio vicino a vasche da bagno, lavandini, ecc. e non esporlo né alla pioggia né all'umidità. Utilizzare l'apparecchio solo con le mani asciutte!
- Se l'apparecchio cade nell'acqua, prima di riutilizzarlo farlo esami-

Avvertenze di sicurezza

- nare da personale specializzato.
- Non aprire da soli l'apparecchio – pericolo di lesioni! Le riparazioni degli apparecchi elettrici devono unicamente essere effettuate da personale specializzato. Le riparazioni improprie possono causare dei pericoli gravi per l'utente.
- Decliniamo ogni responsabilità per eventuali danni nel caso in cui l'apparecchio venga usato per scopi originalmente non previsti, usato o riparato in modo improprio. In questo caso decade anche la garanzia.
- Non inserire dita e oggetti nelle aperture dell'apparecchio. Non coprire l'apertura dell'apparecchio. Allontanare tutti gli oggetti (peli, pelucchi ecc.) che potrebbero bloccare le spazzole e le ruote.
- Non aspirare pavimenti/tappeti umidi/bagnati, solventi, sostanze corrosive, roventi, bollenti, con spigoli vivi, esplosive o infiammabili.
- Aprire l'apparecchio esclusivamente nei punti previsti per l'utente (cambio del filtro ecc.).
- Non aspirare mai senza aver prima inserito il filtro. Non utilizzare l'apparecchio su persone o animali.
- Non dirigere le bocchette vicino alla testa, quando l'apparecchio è acceso. Pericolo per occhi e orecchie.
- Tenere lontani capelli/mani/piedi dalle spazzole rotanti durante l'uso – pericolo di lesioni.
- L'apparecchio funziona solo a una temperatura ambiente di 5-45 °C.

Conservare in un luogo sicuro

Conservare l'apparecchio e gli accessori in un luogo sicuro e asciutto quando non vengono utilizzati. Assicurarsi che l'apparecchio sia pulito e asciutto prima di riporlo.

Coop declina ogni responsabilità per danni derivanti dal mancato rispetto delle presenti istruzioni per l'uso.

Smaltimento

Al termine del loro ciclo di vita, tutti gli apparecchi elettrici devono essere smaltiti nel rispetto dell'ambiente. Se l'apparecchio è fuori uso, rimuovere il cavo di alimentazione e riportare l'apparecchio al punto di vendita Coop più vicino per il corretto smaltimento.

Herzlich willkommen | Bienvenue | Benvenuti

DE

Bitte lesen Sie alle in dieser Gebrauchsanweisung aufgeführten Informationen durch. Bewahren Sie die Gebrauchsanweisung sorgfältig auf und geben Sie diese an Nachbenutzer weiter. Das Gerät darf nur für den vorgesehenen Zweck gemäss dieser Anleitung verwendet werden. Beachten Sie die Sicherheitshinweise.

FR

Veuillez lire toutes les informations contenues dans ce mode d'emploi. Conservez ce mode d'emploi pour vous y référer et joignez-le à l'appareil si une autre personne doit l'utiliser. Cet appareil ne peut être utilisé que pour l'usage décrit dans ce mode d'emploi. Veuillez vous conformer aux consignes de sécurité.

IT

Leggere tutte le informazioni contenute in queste istruzioni per l'uso. Conservare con cura il presente manuale e trasmetterlo ad utenti seguenti. L'apparecchio deve essere adoperato solamente allo scopo previsto in conformità a queste istruzioni. Osservare le avvertenze di sicurezza.

Vor Erstgebrauch | Avant la première utilisation | Prima del primo utilizzo



Bevor Sie das Gerät an das Stromnetz anschliessen, überprüfen Sie, ob die auf dem Typenschild unter dem Gerät angegebene Spannung mit der örtlichen Netzspannung übereinstimmt.

Avant de brancher l'appareil, s'assurer que la tension figurant sur la plaque signalétique située sous l'appareil correspond bien à celle délivrée par le secteur.

Prima di collegare l'apparecchio alla corrente, verificare che la tensione indicata sulla targhetta al di sotto dello stesso coincida con la tensione di rete locale.

satrap Tamaro Plus – Geräteübersicht | Description de l'appareil | Descrizione dell'apparecchio

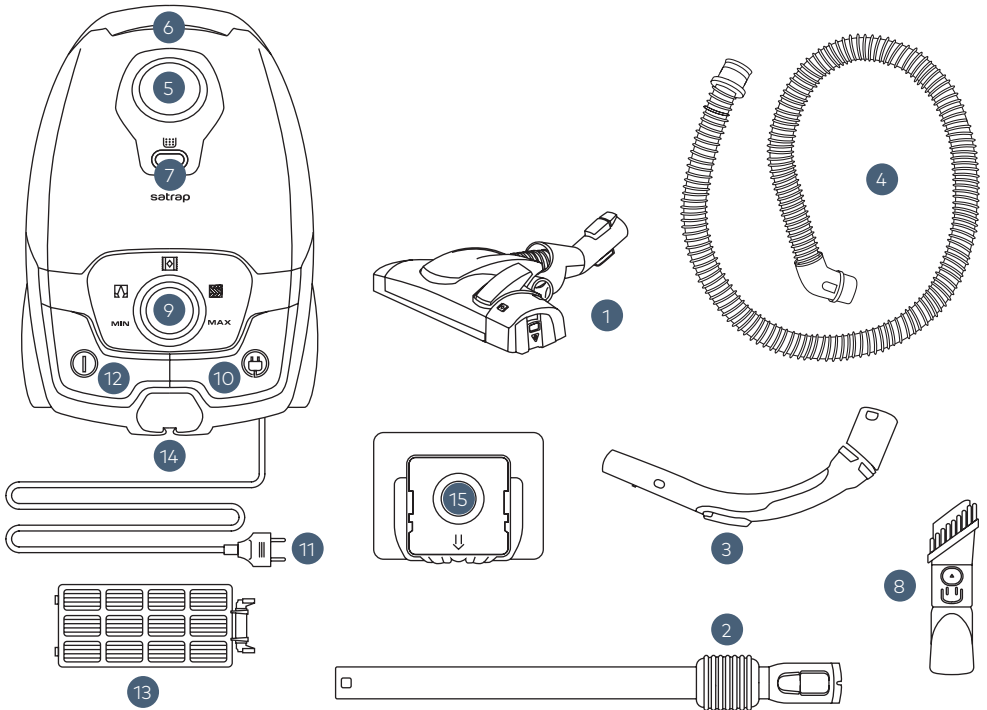

Vorhang
Rideau
Tende

7



Teppich
Tapis
Tappeti



Parkett
Parquet
Parquet



satrap Tamaro Plus – Geräteübersicht | Description de l'appareil | Descrizione dell'apparecchio

Staubsauger / Aspirateur / Aspirapolvere

- 1 Bodendüse
Brosse pour sols durs
Spazzola
- 2 Längenverstellung
Ajustage de la longueur
Regolazione della lunghezza
- 3 Luftzuführung
Entrée d'air
Ingresso dell'aria
- 4 Schlauch
Tuyau
Tubo
- 5 Schlauchanschluss
Raccord de tuyau
Raccordo del tubo
- 6 Öffnung Staubraum
Ouverture couvercle du logement du sac
Apertura coperchio del vano raccogli-polvere
- 7 Anzeige: Staubsaugerbeutel voll
Affichage: sac à poussière plein
Indicatore: sacchetto di polvere pieno
- 8 Zubehör: 2-in-1 Fugendüse
Accessoires: Suceur 2 en 1
Accessori: bocchetta 2 in 1
- 9 Bedientknopf Saugkraftregulierung
Bouton de réglage de la puissance d'aspiration
Manopola di regolazione della potenza di aspirazione
- 10 Kabelaufrolltaste
Bouton enrouleur de câble
Tasto per l'avvolgimento del cavo
- 11 Netzkabel
Câble d'alimentation
Cavo di alimentazione
- 12 Ein-/Ausschalter
Bouton marche/arrêt
Tasto on/off
- 13 Luftaustrittsöffnung mit HEPA-
Abluftfiltrierung
Sortie d'air avec filtre HEPA
Uscita dell'aria con filtro HEPA
- 14 Halterung für Bodendüse
Support pour brosse de sol
Supporto per spazzola
- 15 Staubsaugerbeutel
Sac à poussière
Sacchetto raccogli-polvere

Bedienung | Utilisation de l'appareil | Utilizzo

1 Zusammenstecken | Assembler | Assemblare

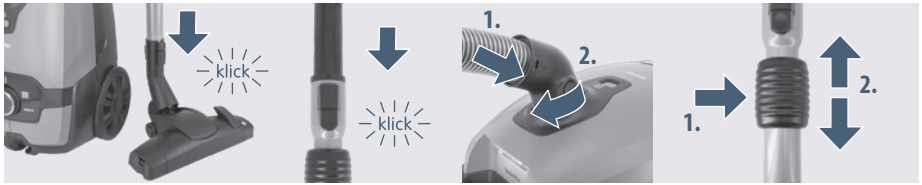

2 Kabel einstecken | Brancher le fil électrique | Collegare il cavo alla corrente

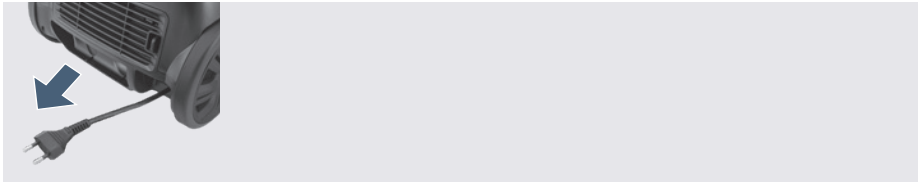

3 Einschalten | Mettre sous tension | Accendere



- ! Nie ohne eingesetzten Staubbeutel saugen!
- ! Ne jamais aspirer sans sac à poussière!
- ! Non aspirare mai senza il sacchetto!

4 Saugen | Aspirer | Aspirare

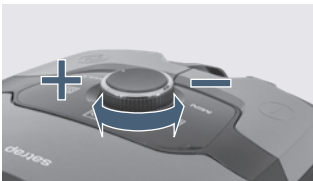

Saugkraft einstellen
Réglage de la puissance d'aspiration
Impostare la potenza aspirante

Bedienung | Utilisation de l'appareil | Utilizzo

5 Bodendüse einstellen | Réglage de la brosse | Regolazione della spazzola

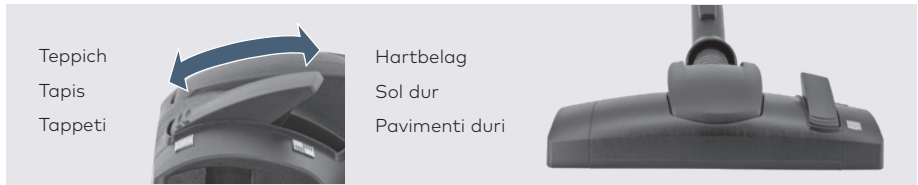

6 Zubehör verwenden | Utilisation des accessoires | Utilizzo degli accessori



2-in-1 Fugendüse: Fugen, Ecken, Falten, unzugängliche Stellen
Suceur 2 en 1: Jointures, coins, plis, places difficilement accessibles
Bocchetta 2 in 1: fessure, angoli e punti non facilmente raggiungibili

Bedienung | Utilisation | Utilizzo

7 Ausschalten | Mettre hors tension | Spegnere



Bei längerem Nichtgebrauch Netzstecker ziehen.

En cas de non-utilisation prolongé, débrancher le câble d'alimentation.

In caso di mancato utilizzo per un periodo prolungato, estrarre la spina.

8 Kabel einrollen | Enrouler le cordon | Avvolgere il cavo



Kabel von Hand hineinführen.

Tenir la prise d'une main.

Tenere il cavo in mano quando lo si riavvolge

9 Gerät verstauen | Ranger l'appareil | Riporre l'aspirapolvere

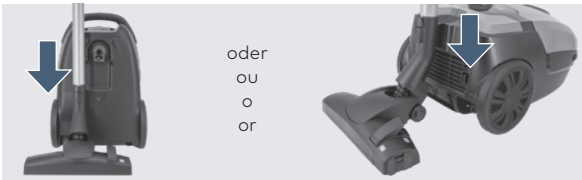

Wenn nicht in Gebrauch.

Lorsqu'il n'est pas utilisé.

Quando non è in uso.

Hinweise | Remarques | Indicazioni

Reinigung und Pflege | Nettoyage et entretien | Pulizia e cura

- ! Zuerst Netzstecker ziehen, Netzkabel einrollen
- Avant le nettoyage, retirer le câble d'alimentation et enrouler le cordon
- Prima di pulire estrarre la spina e avvolgere il cavo



Feucht abwischen, trocknen lassen. Keine Lösungsmittel verwenden.
Essuyer avec un chiffon humide et laisser sécher. Ne pas employer de solvants.
Pulire con un panno umido e poi lasciare asciugare. Non usare mai solventi.



Je nach Gebrauch die Unterseite der Bodenüse mit der Fugendüse absaugen.
Selon l'utilisation, aspirez le dessous de la brosse avec le suceur 2 en 1.
A seconda dell'uso, pulire la parte inferiore della spazzola per pavimenti con la bocchetta 2 in 1.

Staubsack wechseln | Changement du sac à poussière | Cambio del sacchetto



Hinweise | Remarques | Indicazioni

Reinigung und Pflege | Nettoyage et entretien | Pulizia e cura

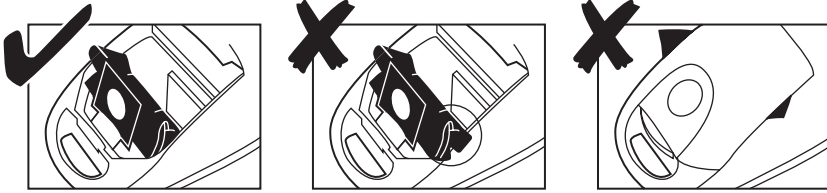

- ! Staubsack nicht einklemmen!
Ne pas coincer le sac à poussière!
Non schiacciare il sacchetto raccogli-polvere!

Motorschutzfilter ausklopfen | Dépoussiérer le filtre moteur | Togliere la polvere dal filtro per motori



- i Nach jedem 5. Staubsackwechsel Motorschutzfilter reinigen.
Après le 5ème échange du sac à poussière, nettoyer le filtre moteur.
Ogni 5° cambio del sacchetto raccogli-polvere pulire il filtro di protezione del motore.

HEPA Filter wechseln | Changement du filtre HEPA | Cambio del filtro HEPA

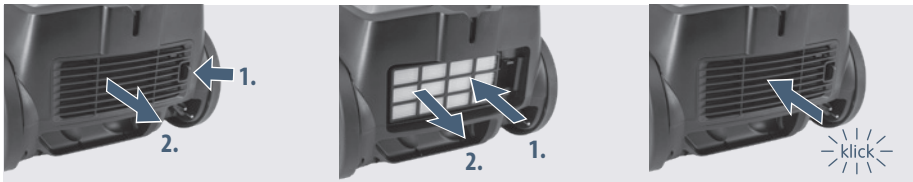

1x / Jahr – An – Anno – Year – Año

Hinweise | Remarques | Indicazioni

Technische Daten | Caractéristiques techniques | Dati tecnici

Leistung Puissance Potenza	700 W	Rohrdurchmesser Diamètre du tube Diametro del tubo	35 mm
Volt Voltage Volt	220–240 V	Geräuschpegel Niveau sonore Livello sonoro	75 dB
Kabellänge Longueur de câble Lunghezza del cavo	7 m	Eingangswechselstrom- frequenz Fréquence d'entrée AC Frequenza d'ingresso AC	50–60 Hz
Saugschlauch Tuyau flexible d'aspirateur Tubo d'aspirazione	2 m		
Rohrlänge Longueur du tube Lunghezza del tubo	90 cm		

Garantie-Hinweis | Informations de garantie | Dichiarazione di garanzia

Konsumenteninformation | Information consommateurs | Informazioni per i consumatori

Warendeklaration
Staubsauger
satrap Tamaro Plus (Typenbezeichnung Coop)
SAP: 7.354.859

Dichiarazione merceologica
Aspirapolvere
satrap Tamaro Plus (Definizione Coop)
SAP: 7.354.859

Fiche technique
Aspirateur
satrap Tamaro Plus (Appellation Coop)
SAP: 7.354.859

Allgemeine Angaben | Informations générales | Informazioni generali

Herkunft: China
Garantiezeit: 5 Jahre
Service Garantie: 5 Jahre
Service durch: Coop Service
Gebrauchsanleitung: Ja

Provenienza: Cina
Garanzia: 5 anni
Garanzia Servizio dopo vendita: 5 anni
Lavori di assistenza da parte di: Servizio dopo vendita Coop
Istruzioni per l'uso: si.

Provenance: Chine
Durée de la garantie 5 ans
SAV assuré pendant: 5 ans
SAV assuré par: le Service après-vente Coop
Mode d'emploi: oui

Coop Garantie / Coop Service | Garantie / Service après-vente Coop | Garanzia Coop / Servizio dopo vendita Coop

Wir gewährleisten für satrap-Geräte 5 Jahre Coop Garantie ab Verkaufsdatum. Innerhalb der Garantiezeit repariert Ihnen der Coop Service das Gerät kostenlos, ohne Fracht- oder Reisekosten und ohne Verrechnung der Arbeitszeit und Ersatzteile.

La garantie Coop s'applique sur tous les appareils satrap pendant 5 ans à partir de la date d'achat. Pendant cette période, le Service après-vente Coop effectue gratuitement les réparations en prenant à sa charge les frais de port, la main-d'œuvre et les pièces détachées.

Tutti gli apparecchi satrap sono coperti da 5 anni di garanzia Coop a partire dalla data di acquisto. Durante il periodo di garanzia, il Servizio dopo vendita Coop ripara gratuitamente l'apparecchio senza addebitare le spese di spedizione e trasporto, il costo dei pezzi di ricambio e il tempo impiegato per la riparazione.

Coop kann keine Garantie gewähren:

La garantie Coop ne s'applique pas dans les cas suivants:

La garanzia Coop decade in caso di:

- wenn Defekte oder Schäden infolge Missachtung dieser Gebrauchsanleitung entstehen;
- bei unsachgemässer Behandlung durch den Käufer oder Drittpersonen;
- bei gewerblicher Nutzung;
- bei normaler Abnutzung;
- falls Reparaturen durch den Käufer oder Drittpersonen vorgenommen werden;
- wenn der Garantieschein oder die Kassenquittung fehlt.
- défauts ou dommages résultant du non-respect du mode d'emploi;
- usage inapproprié de l'appareil par l'acheteur ou par un tiers;
- usage à des fins professionnelles;
- usure normale de l'appareil;
- réparations effectuées par l'acheteur ou par un tiers;
- absence du bon de garantie ou du ticket de caisse.
- difetti o danni causati dall'inosservanza di queste avvertenze di sicurezza;
- uso improprio da parte dell'acquirente o di terzi;
- uso commerciale;
- normale usura;
- riparazioni eseguite dall'acquirente o da terzi;
- assenza del certificato di garanzia o dello scontrino di cassa.



Bei Garantieanspruch bitte die Kassenquittung oder den Garantieschein vorlegen, welche Sie sorgfältig aufbewahren sollten.

La garantie ne pouvant être accordée que sur présentation du bon de garantie ou du ticket de caisse, il est recommandé de conserver soigneusement ces justificatifs.

Per usufruire della garanzia è necessario presentare lo scontrino di cassa o il certificato di garanzia, che vanno quindi conservati con cura.

Coop Garantie / Coop Service | Garantie / Service après-vente Coop | Garanzia Coop / Servizio dopo vendita Coop

Qualitätslabor | Laboratoire d'assurance qualité | Laboratorio Qualità

In unseren Labors werden sämtliche satrap- Geräte auf Funktionstüchtigkeit, Gebrauchstauglichkeit, Leistung, Sicherheit und Wirtschaftlichkeit eingehend untersucht und geprüft.

Tous les appareils satrap sont examinés dans nos laboratoires selon des critères d'efficacité, de facilité d'utilisation, de puissance, de sécurité et de rentabilité.

Nei nostri laboratori testiamo e verifichiamo costantemente il funzionamento, l'operatività, le performance, il grado di sicurezza e l'economicità di tutti gli apparecchi satrap.

Sicherheitsnormen | Normes de sécurité | Norme di sicurezza

Alle satrap-Geräte sind nach den internationalen und europäischen Normen EN/IEC geprüft und erfüllen die schweizerischen Sicherheitsnormen.

Tous les appareils satrap sont contrôlés selon les normes européennes et internationales EN/CEI et répondent aux normes de sécurité en vigueur en Suisse.

Tutti gli apparecchi satrap sono certificati secondo le norme internazionali ed europee EN/IEC e soddisfano le norme svizzere in materia di sicurezza.

Warendeklaration | Fiche technique | Dichiarazione merceologica

Über satrap-Geräte können Sie sich vor dem Kauf gründlich informieren. Die werbefreie Warendeklaration garantiert eine klare, vergleichbare Konsumenteninformation, damit Sie sicher wählen können. So erhalten Sie u. a. Auskunft über Herkunft, elektrische Daten.

Avec satrap, vous pouvez vraiment vous informer avant l'achat: la fiche technique ne comportant pas de publicité, vous disposez d'informations claires et facilement comparables vous permettant de faire votre choix en connaissance de cause. Elle fournit notamment les informations suivantes: provenance, données électriques.

È possibile informarsi in modo esauriente sui prodotti satrap prima di acquistarli. La dichiarazione merceologica senza fini pubblicitari fornisce ai consumatori informazioni chiare e facilmente confrontabili, consentendo così una scelta sicura e consapevole. In questo modo potete ricevere informazioni su provenienza e dati elettrici.

Materialbeschaffenheit | Nature des matériaux | Caratteristiche del materiale

Ausrüstung, Energiekonsum, Zubehör und Besonderheiten der jeweiligen Geräte.

Équipement, consommation d'énergie, accessoires et particularités de chaque appareil.

Apparecchiature, consumo energetico, accessori e caratteristiche particolari dei rispettivi dispositivi.

Coop Garantie / Coop Service | Garantie / Service après-vente Coop | Garanzia Coop / Servizio dopo vendita Coop

Coop-Garantie | Garantie Coop | Garanzia Coop

Die Coop-Garantie auf Ihrem satrap-Gerät bedeutet, dass Garantiewerke für Sie garantiert kostenlos sind. Es werden Ihnen keine Arbeitszeit, keine Material-, keine Reise- oder Frachtkosten verrechnet.

La garantie Coop accordée sur votre appareil satrap signifie que les prestations effectuées dans le cadre de la garantie sont absolument gratuites. Il ne vous sera facturé ni frais de port, ni pièces détachées, ni main-d'œuvre.

Con la Garanzia Coop tutti i lavori di riparazione eseguiti sugli apparecchi satrap durante la validità della garanzia sono gratuiti. Non vi saranno addebitati il tempo impiegato né le spese di materiale, di spedizione o di trasporto.

Coop Service | Service après-vente Coop | Servizio dopo vendita Coop

Ihre Sicherheit nach dem Kauf: Bei Störungen oder Reparaturen bringen Sie Ihr Gerät am besten in eine Coop Verkaufsstelle mit dem entsprechenden Sortiment.

La sécurité dès l'achat: en cas de dysfonctionnement ou si vous avez besoin de faire réparer votre appareil, apportez-le si possible dans un point de vente Coop proposant ce type d'appareil.

La sicurezza dopo l'acquisto: in caso di guasti o riparazioni, portare l'apparecchio in un punto di vendita Coop che dispone del relativo assortimento.

Hotline

Bei technischen Problemen und Fragen zu den Coop Service-Leistungen steht Ihnen die mehrsprachige Service-Hotline zur Verfügung: Tel. 0848 811 222.

En cas de problèmes techniques et pour toute question concernant le Service après-vente Coop, notre hotline est à votre disposition en plusieurs langues au 0848 811 222.

In caso di problemi tecnici o per richiedere maggiori informazioni sulle prestazioni offerte dal Servizio dopo vendita Coop, telefonare alla hotline plurilingue: tel. 0848 811 222.

Service-Garantie | Service après-vente garanti | Garanzia Servizio dopo vendita

Der Coop Service garantiert allfällige Reparaturen während mindestens 5 Jahren für Kleingeräte. Auf ausgeführte Reparaturen inkl. Ersatzteile gewährt der Coop Service eine Garantie von 2 Jahren.

Besuchen Sie den Coop Service im Internet unter www.satrap.ch

Coop assure le service après-vente pendant 5 ans pour les petits appareils. Le Service après-vente Coop accorde 2 ans de garantie sur toute réparation effectuée par ses soins, pièces détachées comprises.

Pour plus d'informations sur le Service après-vente Coop, rendez-vous sur www.satrap.ch

Il Servizio dopo vendita Coop garantisce eventuali riparazioni sui piccoli elettrodomestici per 5 anni. Sulle riparazioni eseguite, ricambi inclusi, il Servizio dopo vendita Coop offre una garanzia di 2 anni.

Consultare il Servizio dopo vendita Coop visitando il sito www.satrap.ch

satrap